



# DAEWOO

POWER PRODUCTS

## GDA SERIES

Grupos electrógenos/Gasoline Generators

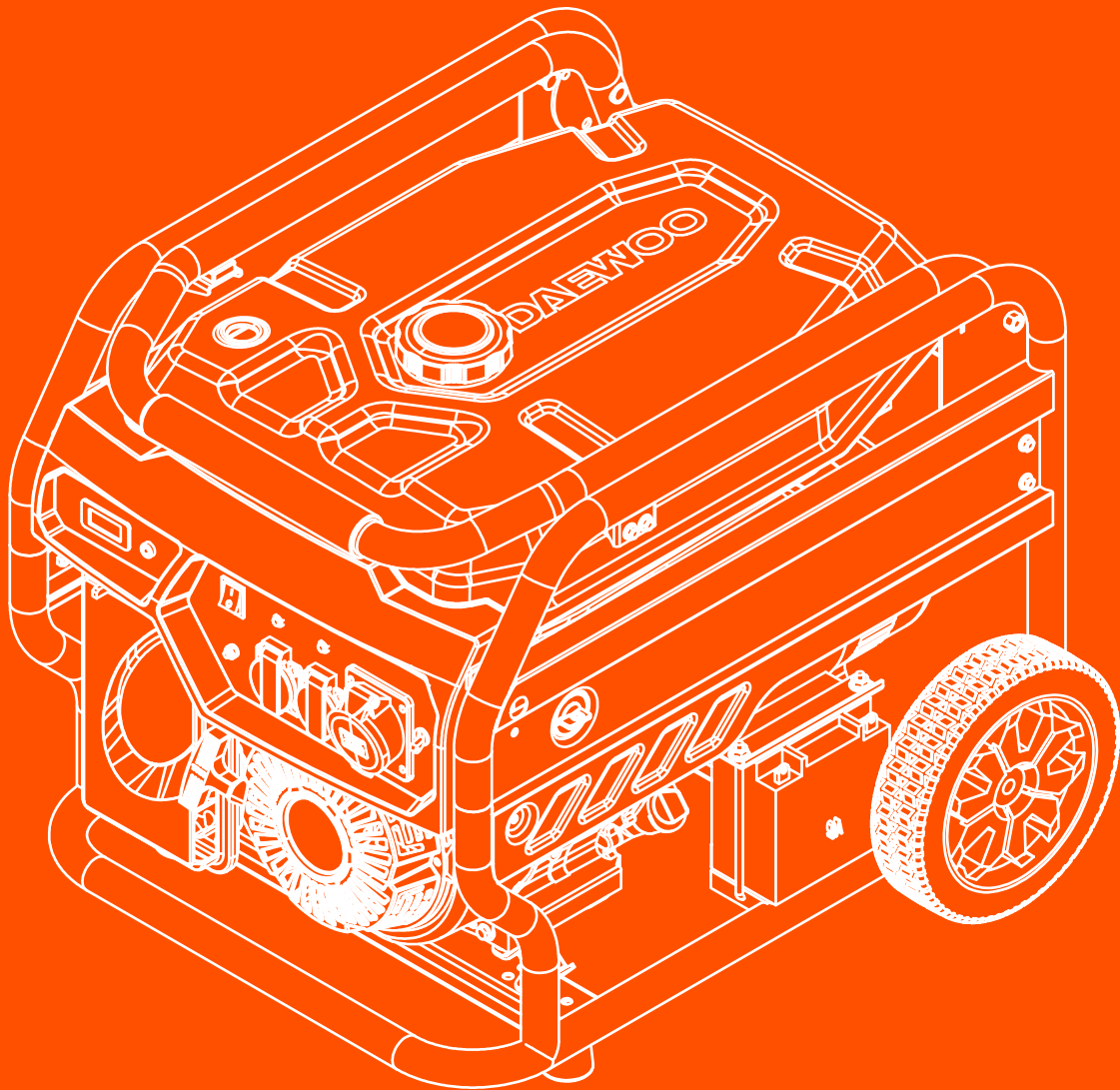

# MANUAL DE USO/USER'S MANUAL

[www.daewoopowerproducts.com](http://www.daewoopowerproducts.com)

Fabricado bajo licencia de Daewoo International Corporation, Korea  
Manufactured under license of Daewoo International Corporation, Korea

# ÍNDICE

<b>1. PREFACIO</b> .....	2
<b>2. PRECAUCIONES DE SEGURIDAD</b> .....	3
<b>3. ESPECIFICACIONES DE SEGURIDAD</b> .....	4
<b>4. REGULACIÓN DE SEGURIDAD</b> .....	5
<b>5. ETIQUETAS DE ADVERTENCIA</b> .....	6
<b>6. IDENTIFICACIÓN DE COMPONENTES</b> .....	7
<b>7. CARACTERÍSTICAS</b> .....	8
<b>8. GUÍA DE FUNCIONAMIENTO</b> .....	9
<b>9. OPERACIÓN</b> .....	10
<b>10. ADMINISTRACIÓN DE ENERGÍA</b> .....	12
<b>11. ESPECIFICACIONES DEL PRODUCTO</b> .....	13
<b>12. MANTENIMIENTO</b> .....	14
<b>13. GUÍA DE RESOLUCIÓN DE PROBLEMAS</b> .....	17
<b>14. DIAGRAMAS ESQUEMÁTICOS ELÉCTRICOS</b> .....	18
<b>GARANTÍA</b> .....	21

# INDEX

<b>1. FOREWARD</b> .....	25
<b>2. SAFETY PRECAUTIONS</b> .....	26
<b>3. SAFETY SPECIFICATION</b> .....	27
<b>4. SAFETY REGULATION</b> .....	28
<b>5. WARNING LABELS</b> .....	29
<b>6. PRODUCT SPECIFICATIONS</b> .....	30
<b>7. FEATURES</b> .....	31
<b>8. OPERATING GUIDE</b> .....	32
<b>9. OPERATING</b> .....	33
<b>10. POWER MANAGEMENT</b> .....	35
<b>11. MAINTENANCE</b> .....	36
<b>12. TROUBLE SHOOTING GUIDE</b> .....	39
<b>13. TECHNICAL SPECIFICATIONS</b> .....	40
<b>14. ELECTRICALS SCHEMATICS DIAGRAMS</b> .....	41
<b>WARRANTY</b> .....	49

## 1. PREFACIO

Gracias por comprar la unidad generadora DAEWOO. Este producto es un generador doméstico que produce energía eléctrica por medio de un motor que conduce un alternador, y se utiliza en situaciones donde la fuente de electricidad se interrumpe o como fuente primaria de la fuente de alimentación donde la energía no está disponible.

Por favor, lea cuidadosamente las instrucciones

Se recomienda que lea este manual para entender todos los requisitos y pasos de operación de este generador antes de usarlo. Mantenga este manual en buenas condiciones para referencia en caso de emergencia en el futuro. Si presta o vende la unidad generadora suminístrelo con este manual.

El generador puede ser operado de forma segura, efectiva y confiable sólo cuando permanece, funciona y se mantiene adecuadamente. Antes de operar o realizar el mantenimiento de la unidad generadora, el operador deberá:

- Conocer bien y observar estrictamente las leyes y reglamentos locales.
- Leer atentamente el manual y observar todas las advertencias de seguridad en el mismo y en el generador.
- Instruir a otros sobre el uso apropiado de este generador y asegurarse de estar familiarizado con todas las advertencias de seguridad en este manual antes de usar.

Es imposible para los fabricantes predecir todas las posibles situaciones peligrosas, por lo tanto, las advertencias en este manual y las etiquetas en la unidad del generador pueden no identificar todos los peligros. Si no se plantean sugerencias especiales con respecto a los procedimientos de operación, procedimientos de trabajo o habilidades de operación, use este generador de una manera que garantice la seguridad personal. Además, asegúrese de que ningún daño a la unidad del generador sea causado por los procedimientos operativos, métodos de trabajo o habilidades operativas.

La información contenida aquí se basa en la máquina en producción en el momento de la publicación.

TPE Australia se reserva el derecho de cambiar cualquier pieza descrita en el texto sin previo aviso.

Por favor lea atentamente TODAS las advertencias de seguridad en las instrucciones y en las calcomanías de la unidad del generador, con el símbolo  delante. Los detalles se muestran de la siguiente manera:



**Peligro:** Usted puede causar lesiones graves si no sigue estas advertencias.



**Advertencia:** Puede sufrir daños graves al ignorar esta etiqueta

## 2. PRECAUCIONES DE SEGURIDAD

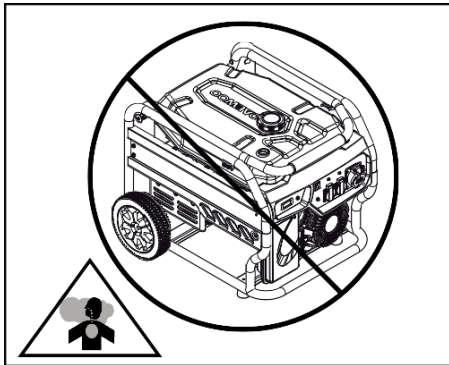

**⚠ Peligro:** Use sólo en el exterior, el gas de escape liberado del equipo contiene monóxido de carbono (CO), que no se puede ver ni oler. La inhalación excesiva de CO puede causar una pérdida de conciencia y puede costar la vida en circunstancias extremas.

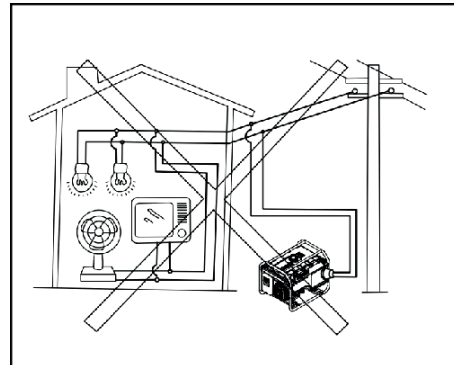

**⚠ Peligro:** No conecte la unidad del generador con la red eléctrica u otras fuentes de alimentación, úselo solo.

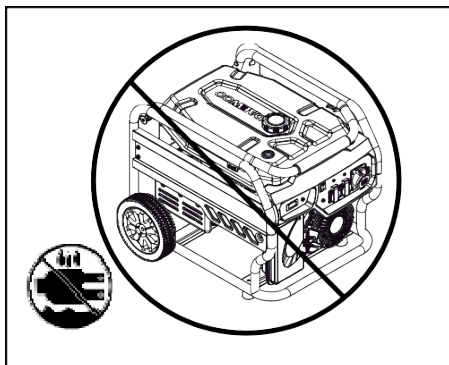

**⚠ Advertencia:** No use este generador si está expuesto a la lluvia o si está húmedo, almacene en un área cerrada cuando no está en uso

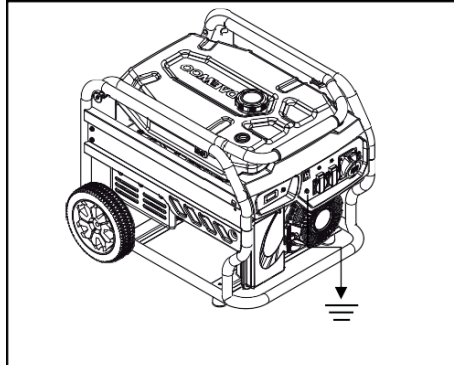

**⚠ Advertencia:** Ponga a tierra correctamente el generador y compruebe que la conexión a tierra está en su lugar antes de cada uso.

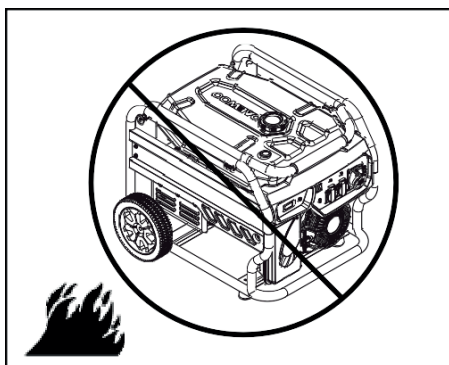

**⚠ Advertencia:** Mantenga el generador limpio, elimine cualquier derrame de gasolina o aceite sobre o alrededor del generador

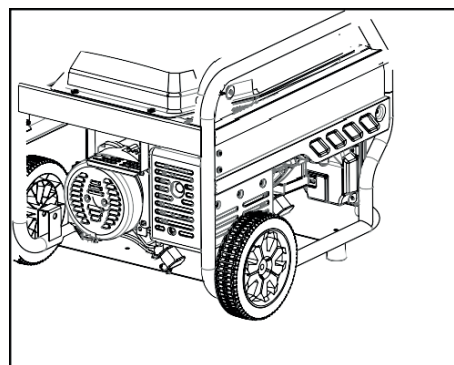

**⚠ Advertencia:** NO toque la superficie CALIENTE o puede resultar herido o sufrir quemaduras.

### 3. ESPECIFICACIONES DE SEGURIDAD



**Peligro:** Peligro de electrocución - La electricidad puede causar MUERTE o LESIÓN GRAVE

- NO use alambre descubierto para conectar la fuente de alimentación al equipo eléctrico, utilice un enchufe que cumpla con las regulaciones locales.
- Durante el funcionamiento del generador, no toque los cables expuestos.
- Durante el funcionamiento del generador, mantenga a los niños a una distancia segura de la unidad.
- NO utilice el generador a menos que esté completamente montado como se indica en este manual.
- Conecte a tierra correctamente el generador y compruebe que la conexión a tierra está en su lugar antes de cada uso. Las regulaciones de puesta a tierra varían según la ubicación, consulte a un electricista calificado para verificación.
- Los accesorios incluidos, los cables y el enchufe no deben estar defectuosos. La protección contra descargas eléctricas se acopla al interruptor. Si renueva el disyuntor, use un interruptor con las mismas características de clasificación y rendimiento, póngase en contacto con el agente de servicio autorizado local.



**Peligro:** El combustible utilizado por el generador es combustible, ya que este equipo genera altas temperaturas, esto causa un riesgo de incendio en algunas circunstancias, como el reabastecimiento de combustible.

- Está estrictamente prohibido añadir combustible mientras el generador esté funcionando;
- Cuando agregue combustible, mantenga lejos de cualquier fuente de ignición, y NO fume;
- Cuando agregue combustible, preste atención a no derramar combustible en el equipo, si se derrama combustible, límpielo inmediatamente y sólo arranque cuando el combustible derramado se haya evaporado por completo;
- Durante el funcionamiento, asegúrese de que no haya combustibles dentro de un rango de 2m.
- En caso de falta de uso a largo plazo, asegúrese de usar un estabilizador de combustible o vaciar el tanque de combustible y el tazón.



**Precaución:** Este equipo contiene piezas giratorias de alta velocidad. Causan lesiones.

- Durante el funcionamiento del generador, evite el contacto con las piezas giratorias.
- Durante el funcionamiento del generador, observe el entorno, asegúrese de que no hay riesgo para el generador, para otras personas y para el equipo cercano.
- Durante la operación del generador, no lo levante ni vuelva a posicionarlo. Apague el generador asegurando que se haya detenido completamente.









**Atención:** requisitos operativos

- No ponga peso en el equipo.
- La rueda se adopta por conveniencia del movimiento del equipo, no lo utilice en larga distancia, de lo contrario se dañará.
- No exceda la potencia nominal del equipo en funcionamiento; De lo contrario, su vida útil se acortará. El poder de los electrodomésticos comunes se muestra en la página 14 en detalles.
- Mantenga el equipo en función de los requisitos para prolongar su vida útil, consulte la página 15-17 para obtener más detalles.
- Operar y almacenar el generador en un área libre de polvo, evita que el polvo entre en el interior del equipo, lo que reduce su vida útil.

#### 4. REGULACIONES DE SEGURIDAD

Hay una calcomanía de advertencia en la máquina para recordarle las normas de seguridad

**⚠ WARNING**

 <p><b>You WILL be KILLED or SERIOUSLY HURT</b> if you do not follow the operator's manual instructions.</p>	 <p>Generator is a potential source of electric shock. Do not expose to moisture, rain, or snow. Do not operate with wet hands or feet.</p>	 <p>Failure to properly ground generator can result in electrocution, especially if the generator is equipped with a wheel kit.</p>
 <p>Risk of fire. Do not add fuel while the product is operating.</p>	 <p>Exhaust contains poisonous carbon monoxide gas that can cause unconsciousness or DEATH. Operate in well ventilated, outdoor areas away from open windows or doors.</p>	 <p>Do not expose to rain or use in damp locations.</p>

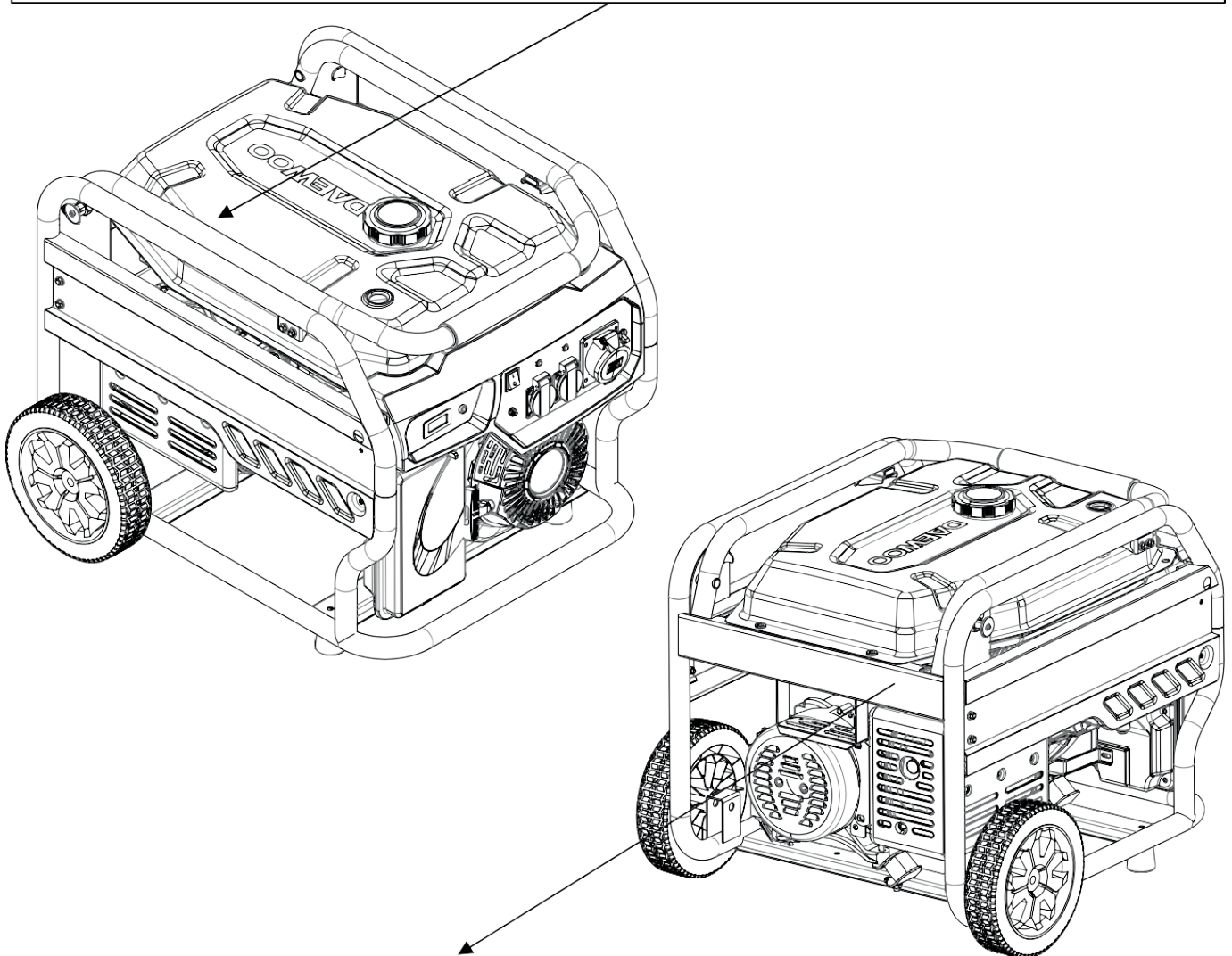



**BURN RISK**



**CARBON MONOXIDE**















**SAFE DISTANCE**



**DON'T TOUCH**

## 5. ETIQUETAS DE ADVERTENCIA

Algunos de los siguientes símbolos se utilizan en la máquina o en el manual. Para entender sus significados será fácil y seguro para usted en la operación.

SÍMBOLO	NOMBRE	SIGNIFICADO
V	Voltio	Unidad de Voltaje
A	Amperio	Unidad actual
Hz	Hertz	Unidad de Frecuencia (1Hz=60 r/min)
W	Vatio	Unidad de poder
RPM	Revolución por minuto	Unidad de velocidad
PF	Factor de potencia	Eficiencia del generador
G1	Tasa de rendimiento	Tasa de rendimiento
	Lea las Instrucciones	Lea las instrucciones cuidadosamente antes de usar
	Advertencia de seguridad	Riesgo de daño en caso de no seguir instrucciones
	Riesgo de Electrocutación	Indica que hay un cuerpo electrificado aquí, preste atención a la seguridad
	Descarga eléctrica	Este es un dispositivo eléctrico, el no observar la indicación puede causar una descarga eléctrica
	Electricidad, no toque	El dispositivo produce electricidad, no toque durante el funcionamiento
	Gas tóxico	El gas de escape de este generador contiene monóxido de carbono (CO), un gas incoloro e inodoro. La exposición excesiva al CO puede causar pérdida de conciencia y puede conducir a la muerte en circunstancias extremas
	Fuego	La alta temperatura generada por la operación puede causar un incendio, por lo que debe funcionar con precaución
	Explosión	Si el tanque de combustible está expuesto a alta temperatura o fuego abierto puede explotar
	Quemaduras	Algunas partes generarán alta temperatura en funcionamiento, esto quemará la piel
	Toma de tierra	Consulte a un electricista para determinar la conexión a tierra. Asegúrese de que el generador esté conectado a tierra con seguridad antes de la operación
	Exposición al agua	No utilice un enchufe o un dispositivo eléctrico en días de lluvia o si están mojados
	Aceite de motor	El símbolo del aceite del motor y la especificación se basan en la página 9
	Combustible	Símbolo del combustible

## 6. IDENTIFICACIÓN DE COMPONENTES

Algunos de los siguientes símbolos se utilizan en la máquina o en el manual. Para entender sus significados será fácil y seguro para usted en la operación.

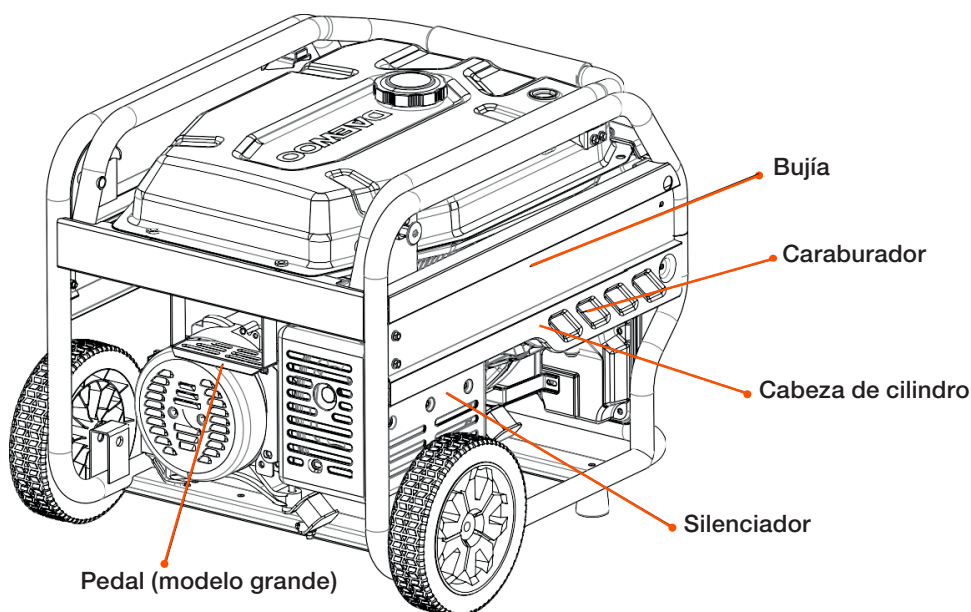
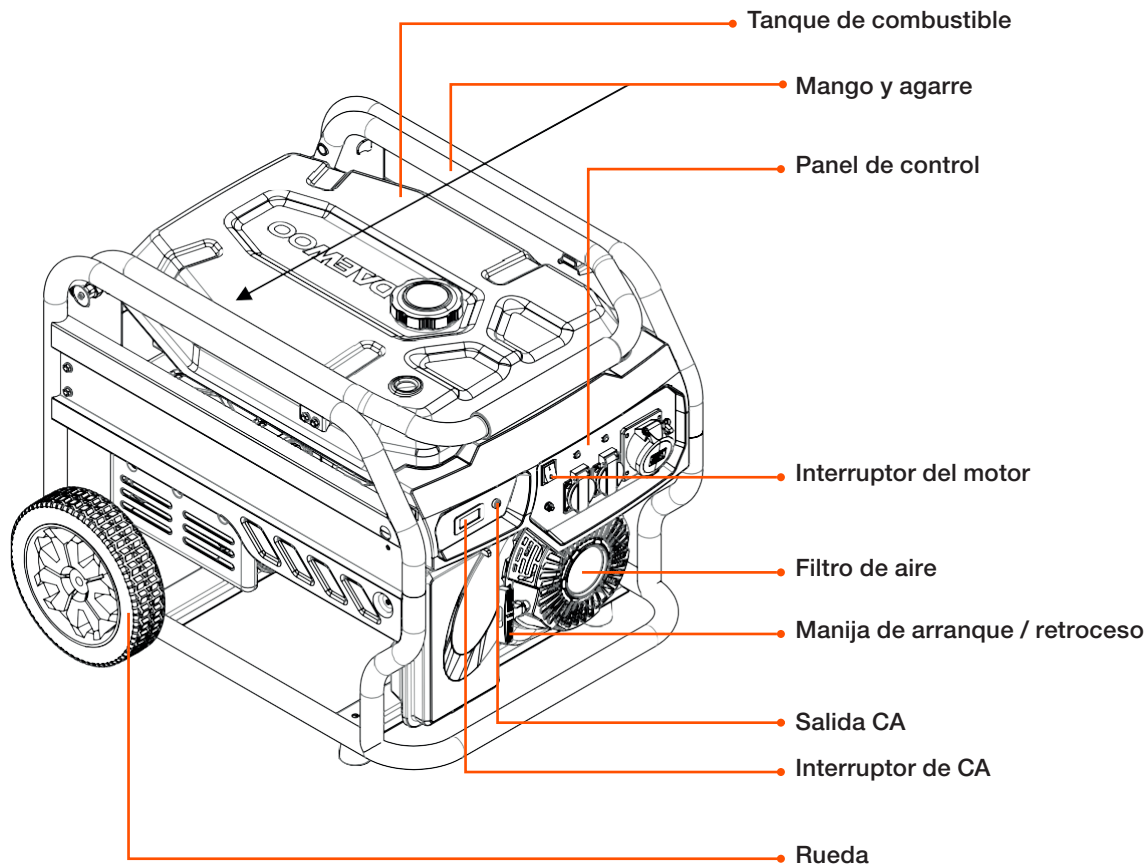



## 7. CARACTERÍSTICAS

### CONOZCA SU GENERADOR

---

El uso seguro de este generador requiere una comprensión de la información proporcionada en este manual así como un conocimiento del proyecto que está intentando. Antes de utilizar este generador, familiarícese con todas las funciones y reglas de seguridad.

### DIYUNTOR DE CA

---

Los interruptores de circuito están previstos para proteger al generador contra sobrecarga eléctrica. El interruptor automático se puede restablecer pulsando el botón de reinicio del disyuntor.

### FILTRO DE AIRE

---

El filtro de aire ayuda a limitar la cantidad de suciedad y polvo aspirado en la unidad durante el funcionamiento.

### PALANCA DEL ESTRANGULADOR

---

La palanca del estrangulador se utiliza al arrancar el motor.

### TANQUE DE COMBUSTIBLE

---

El depósito de combustible tiene una capacidad de 15 litros / 25 litros

### VALVULA DE COMBUSTIBLE

---

El flujo de combustible desde el depósito de combustible al motor se enciende y apaga con la válvula de combustible. Apague el combustible después de usarlo.

### PEDAL

---

Pise el pie en el pedal para ayudar a mover el generador presionando el mango hacia abajo.

### TERMINAL DE TIERRA

---

El terminal de tierra se utiliza para ayudar a poner a tierra correctamente el generador, para ayudar a protegerlo contra descargas eléctricas. Consulte con un electricista local calificado para los requisitos de conexión a tierra en su área.

### PROTECTOR DE ACEITE BAJO

---

El sensor de aceite bajo hace que el motor se detenga si el nivel de aceite en el cárter es insuficiente.

### VARILLA DE ACEITE

---

Retire la tapa de llenado de aceite para comprobar y agregar aceite al generador cuando sea necesario.

### TAPÓN DE DRENAJE DE ACEITE

---

Cuando cambie el aceite del motor, desenrosque y retire el tapón de drenaje del aceite para permitir que el aceite viejo del motor sea drenado.

### CONTROL DE ARRANQUE DE RETROCESO

---

El agarre de arranque de retroceso se utiliza para iniciar el motor del generador manualmente.

## 8. GUÍA DE FUNCIONAMIENTO

Los pasos operativos se pegan encima del tanque de combustible. Por favor opere según las instrucciones

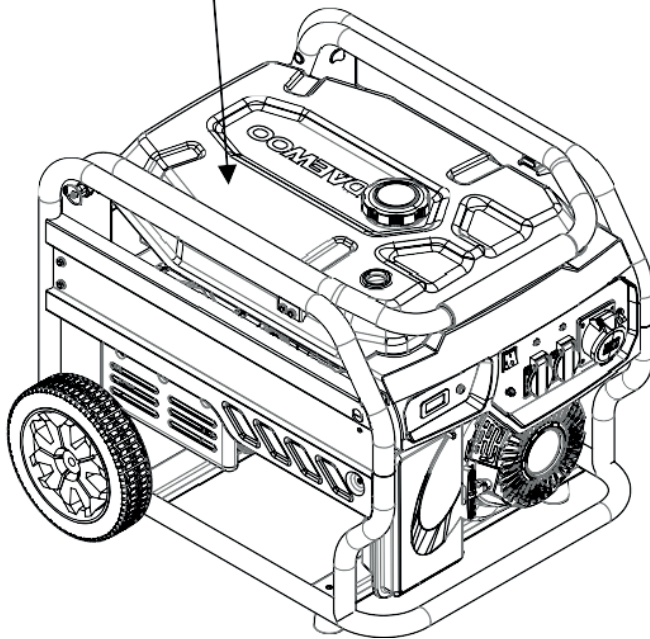

### Llene aceite y combustible

Abra el tapón de llenado de combustible y llénelo con una gasolina de octano 91 libre de etanol (95 y 98 octanos pueden ser utilizados). La posición del nivel de combustible se visualizará en el indicador opuesto a la tapa del combustible. Al llenar el tanque, la posición máxima de combustible no debe exceder el filtro interno del tanque de combustible como se indica arriba. Advertencia: mantener alejado de cualquier posible fuente de ignición al llenar la gasolina; No llenar el depósito mientras el generador esté en funcionamiento.

### Conectar la batería eléctrica (sólo arranque eléctrico)

Conecte la batería, roja para el terminal positivo y verde para el terminal negativo y asegúrese de apretar las tuercas. Preste atención y evite el contacto entre los terminales positivo y negativo para eliminar la posibilidad de cortocircuito. Asegúrese de colocar las cubiertas protectoras de goma sobre los terminales.

### Conexión a tierra de la unidad

Desplace la máquina hacia afuera, utilice el cable del terminal de tierra para conectar. Un extremo del alambre se presiona debajo de la tuerca de mariposa en la unidad, atorníllela firmemente y el otro extremo se conecta con la varilla de metal que se inserta en el suelo.

### Pre- operacional Añadir aceite de motor

Desenrosque el palo de inmersión de aceite, añada aceite de motor SAE10W / 30 (los requisitos de aceite pueden variar si se trabaja en temperaturas extremas, consulte la tabla anterior). Llene el aceite hasta la parte superior del (indicado como "Nivel de aceite correcto" arriba). Si se derrama aceite, limpie la máquina para evitar el riesgo de incendio y del suelo para evitar el deslizamiento.

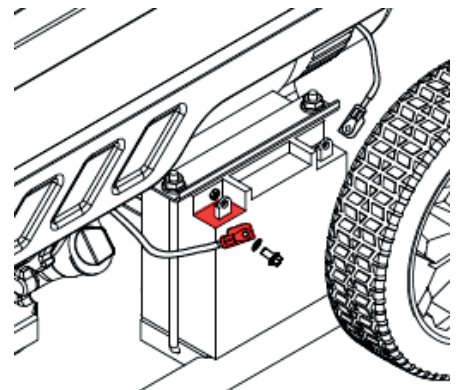
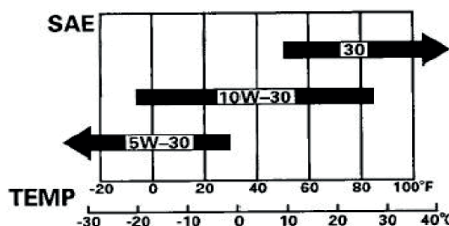
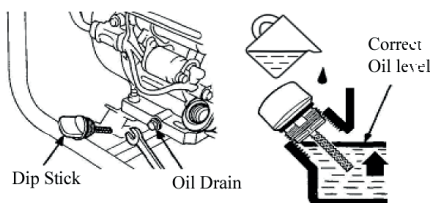

## 9. OPERACIÓN

### Arranque del motor

1. Desenchufe todas las cargas del generador.

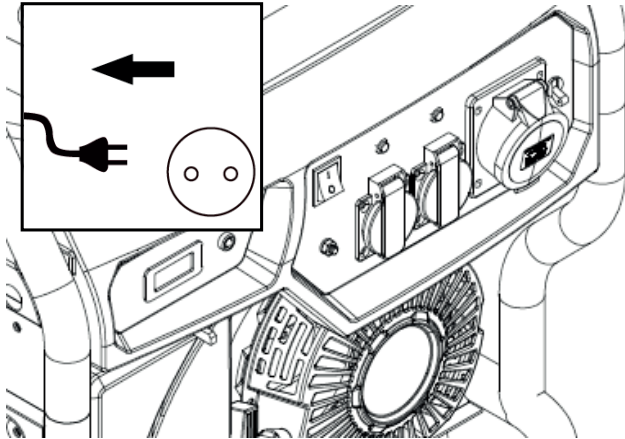

2. Gire la válvula de combustible a la posición ON.

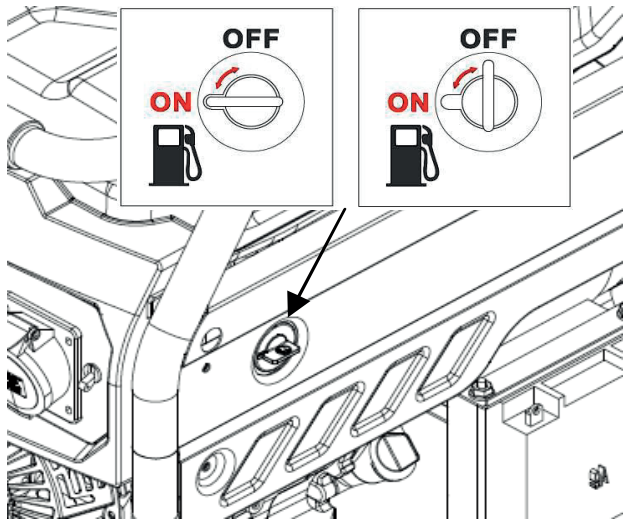

3. Mueva la palanca del estrangulador a la posición CHOKE. NOTA: Si el motor ha estado funcionando y se está reiniciando, deje la palanca del estrangulador en la posición RUN.

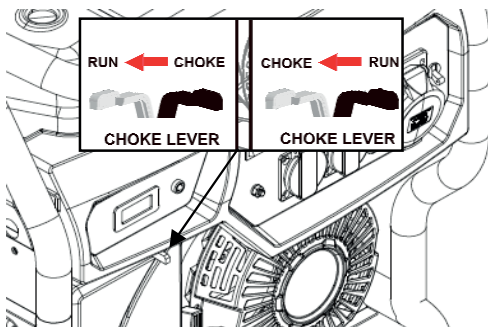

4. Gire el interruptor del panel de control a ON.

a. La unidad del generador es de arranque eléctrico y se puede arrancar girando el interruptor a la posición START. Para prolongar la vida útil de la batería, no gire el interruptor durante más de 3 segundos y el intervalo entre dos intentos debe estar por lo menos a 10 segundos de distancia.

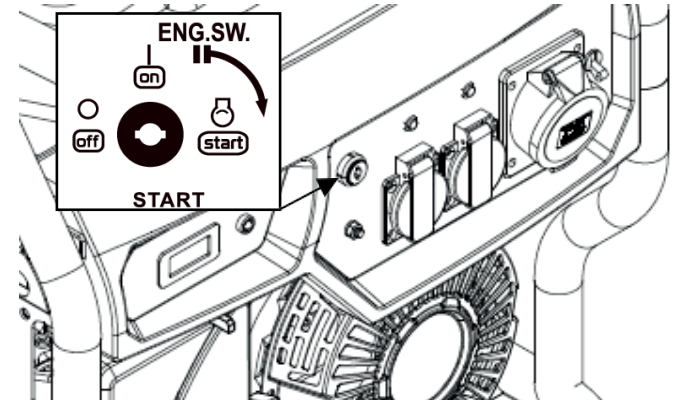
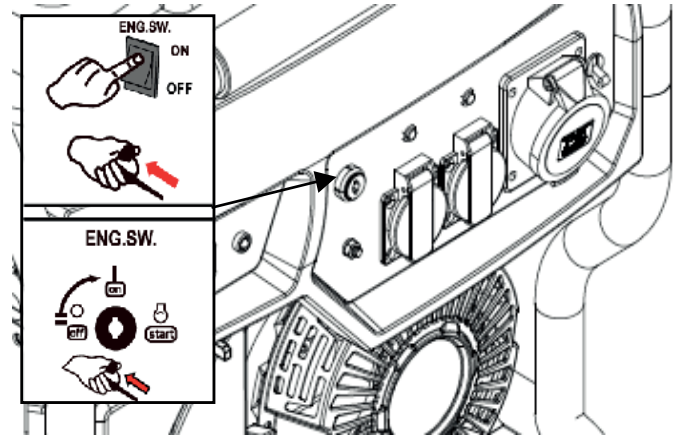

b. Para el generador de arranque manual, tire del agarre de arranque de retroceso hasta que el motor funcione. NOTA: No permita que la empuñadura se suelte de nuevo después de arrancar; Regresa suavemente a su lugar original. Deje que el motor funcione durante 10-20 segundos, luego mueva la palanca del estrangulador a la posición RUN.

5. Para operar el equipo eléctrico, encienda el disyuntor. Tenga en cuenta que utiliza varios aparatos al mismo tiempo, no agregue el siguiente a menos que el generador y otros elementos se estén ejecutando normalmente. La potencia total de las cargas no debe exceder la potencia nominal de la unidad.

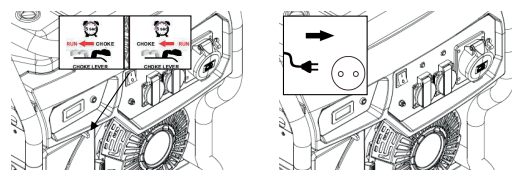

## OPERACIÓN

### Parada del motor

1. Quitar cualquier carga del generador.

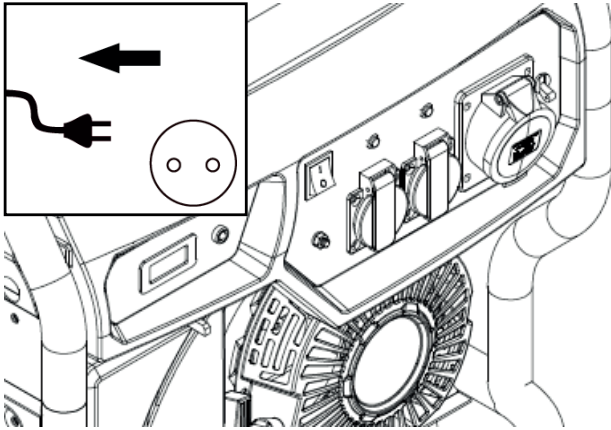

2. Gire el interruptor del motor a la posición OFF..

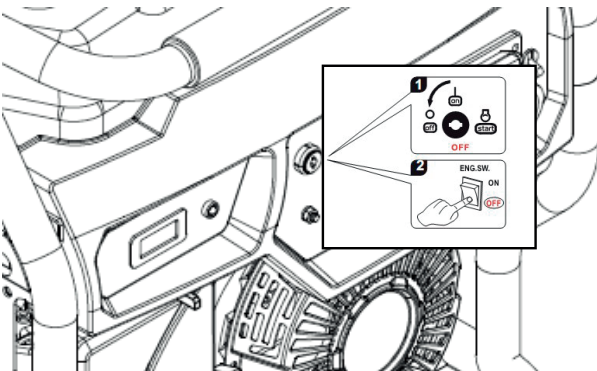

3. Gire la válvula de combustible a la posición OFF.

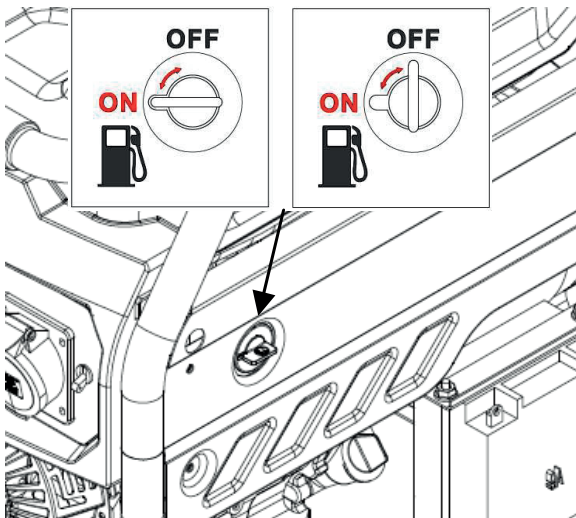

Para detener la unidad rápidamente en una emergencia:

Gire el interruptor del motor a la posición OFF.

Advertencia:

La temperatura de la superficie de la unidad del generador sigue siendo alta después del apagado, y no debe ser movido o tocado antes de enfriarse para evitar la posibilidad de quemaduras.

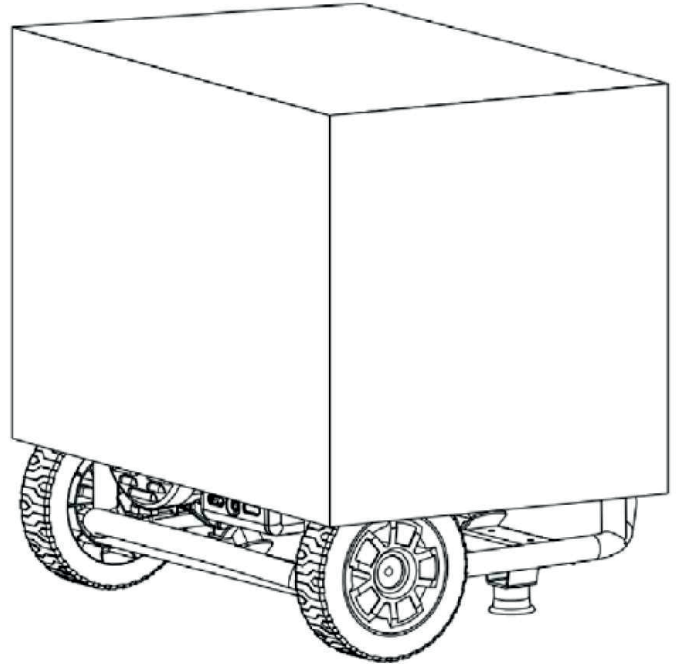

La unidad debe ser almacenada en un lugar limpio y seco y debe protegerse de la lluvia y la alta temperatura. Se recomienda cubrir la unidad para evitar una exposición excesiva a la humedad y al polvo.

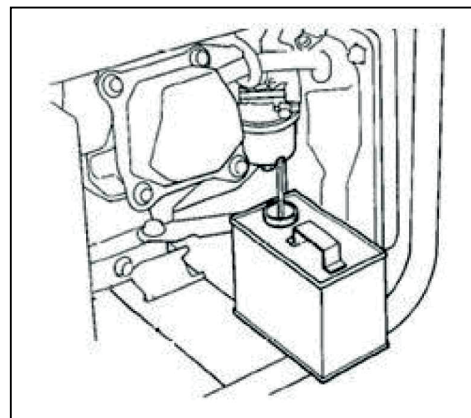











Si el generador no se utiliza regularmente quite el combustible a través del perno de drenaje del carburador y drene el tanque de combustible. A continuación, vuelva a apretar el tornillo de drenaje del aceite. Si se utiliza un estabilizador de combustible de calidad, este procedimiento puede ignorarse.

## 10. ADMINISTRACIÓN DE ENERGÍA

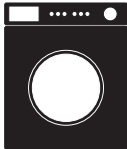
Arranque del motor

1. Desenchufe todas las cargas del generador.

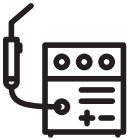
EQUIPO ELÉCTRICO			POTENCIA NOMINAL (W)	POTENCIA DE ARRANQUE(W)
ELECTRODOMÉSTICOS	Televisión de pantalla plana 27"		500	800
	Lámpara ahorradora de energía		5~50	5~50
	Estufa eléctrica		1000	1000
	Computadora		800	800
	DVD		100	100
	Refrigerador		800	1600
	Lavarropas		300	600
	Ventilador eléctrico		50	100
	aire acondicionado 2HP		1500	3000

<b>HERRAMIENTAS</b>	<b>SOLDADORA ELÉCTRICA</b>		2500	5000
	<b>MARTILLO ELÉCTRICO</b>		1000	1500
	<b>BOMBA DE AGUA</b>		800	1200

La potencia de arranque de algunos aparatos puede ser superior a los vatios de funcionamiento. Por favor lea las etiquetas del equipo eléctrico para referencia. La potencia total de las cargas no debe exceder la potencia nominal del generador.

## 11. ESPECIFICACIONES DEL PRODUCTO

MODELO	GDA3050 GDA3050E	GDA4050 GDA4050E	GDA4650 GDA4650E	GDA5250 (-3) GDA5250E (-3)	GDA7750 (-3) GDA7750E (-3)	GDA9250 (-3) GDA9250E (-3)	GDA11050 (-3) GDA11050E (-3)
<b>RENDIMIENTO</b>							
Voltaje / Frecuencia	110-400 V-50-60 Hz						
Potencia nominal/ máxima (50 Hz)	2.0 / 2.2 kW	2.5 / 2.8 kW	2.8 / 3.1 kW	3.2 / 3.5 kW	5.0 / 5.4 kW	6.0 / 6.5 kW	7.5 / 7.9 kW
Potencia nominal/ máxima (60 Hz)	2.5 / 3.0 kW	3.0 / 4.0 kW	3.6 / 4.6 kW	4.0 / 4.6 kW	6.2 / 7.7 kW	7.5 / 9.2 kW	8.3 / 10 kW
<b>MOTOR</b>							
Cilindrada	212 cc	212 cc	212 cc	224 cc	420 cc	420 cc	457 cc
Sistema de arranque	Manual/Eléctrico						
Capacidad del tanque de aceite	0.6 L	0.6 L	0.6 L	0.6 L	1.1 L	1.1 L	1.1 L
Tipo de filtro de aire	Plástico	Plástico	Plástico	Plástico	Plástico	Plástico	Metal
Sistema de encendido	Si	Si	Si	Si	Si	Si	Si
Sensor de bajo combustible	T.C.I.	T.C.I.	T.C.I.	T.C.I.	T.C.I.	T.C.I.	T.C.I.
Factor de potencia	1.0	1.0	1.0	1.0	1.0 / 0.8	1.0 / 0.8	1.0 / 0.8
<b>ALTERNADOR</b>							
Sistema de regulador de voltaje	AVR	AVR	AVR	AVR	AVR	AVR	AVR
Tipo de excitación	Cepillado	Cepillado	Cepillado	Cepillado	Cepillado	Cepillado	Cepillado
Clase de aislamiento	H	H	F / H	F	H	F	F
THD a carga completa	≤ 23%	≤ 23%	≤ 23%	≤ 23%	≤ 23%	≤ 23%	≤ 23%
Material del devanado del rotor (50 / 60 Hz)	Al	Al	Cu	Cu	Al	Cu	Cu
Material del devanado del estator	Al	Al	Al	Cu	Al	Cu	Cu
Fase	Simple	Simple	Simple	Simple	Simple	Simple	Simple
<b>TANQUE DE COMBUSTIBLE</b>							
Material	Metal	Metal	Metal	Metal	Metal	Metal	Metal
Tamaño	15 L	15 L	15 L	15 L	25 L	25 L	25 L
<b>KIT DE PORTABILIDAD</b>							
Tamaño del tubo del marco	25 mm	25 mm	25 mm	25 mm	32 mm	32 mm	32 mm
Color del marco	Negro	Negro	Negro	Negro	Negro	Negro	Negro
<b>ACCESORIOS</b>							
Llave de bujía	Si	Si	Si	Si	Si	Si	Si

## 12. MANTENIMIENTO

El mantenimiento regular es la mejor garantía de funcionamiento seguro, económico y sin fallos, y también puede contribuir a la protección del medio ambiente.

El programa de mantenimiento es el siguiente- Realice el mantenimiento recomendado en la primera de las horas indicadas o tiempo transcurrido

PROGRAMA DE MANTENIMIENTO REGULAR		POR USO	CADA 20 HORAS O EN EL PRIMER MES DE USO INICIAL (3)	CADA 50 HORAS O CADA 3 MESES (3)	CADA 100 HORAS O CADA 6 MESES (3)	CADA 300 HORAS O CADA AÑO (3)
Aceite del motor	Inspeccione el nivel de aceite	○				
	Reemplazar		○		○	
Filtro de aire	Inspeccionar	○				
	Limpiar			○ (1)		
Tazón del filtro de combustible	Limpiar				○	
Bujía	Limpiar				○	Reemplace
Juego de válvulas	Reajustar					○ (2)
Cabeza de cilindro	Lavar	Cada 300 horas (2)				
Combustible y colador	Lavar	Cada 2 años (2)				
Tubo de aceite	Reemplazar	Cada 2 años (2)				

(1) El mantenimiento debe realizarse con más frecuencia si la unidad se utiliza en condiciones de polvo. (2) El mantenimiento debe ser conducido por un distribuidor autorizado del generador de Stanley (para encontrar uno ir a [tpeaustralia.com.au/dealers](http://tpeaustralia.com.au/dealers)).

### Reemplace el aceite del motor

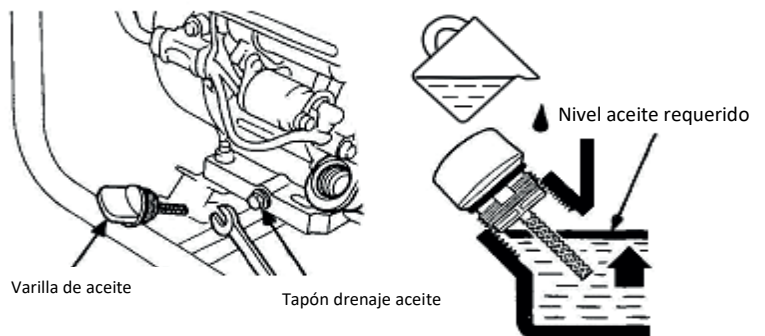

## Limpie el filtro de aire

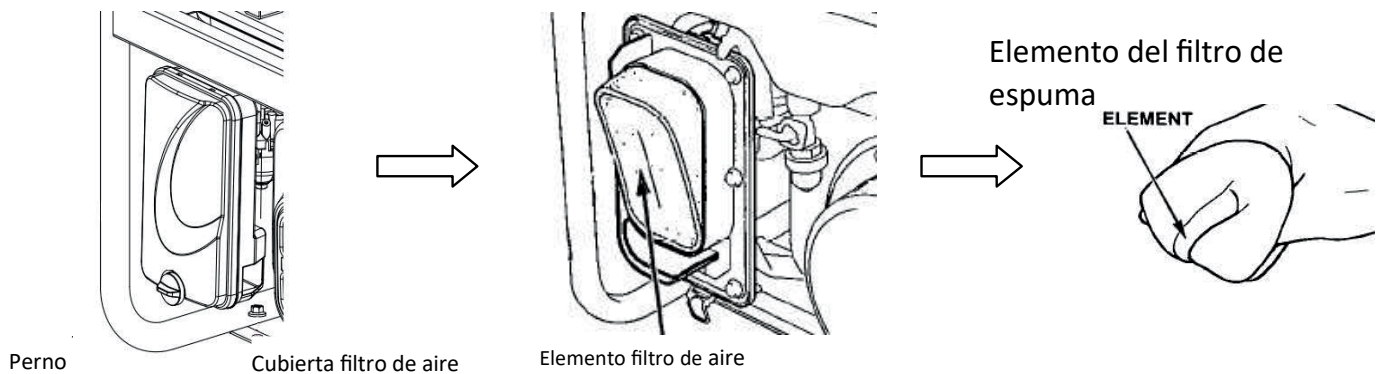

El sistema de filtro de aire utiliza un elemento de espuma que puede ser lavado y reutilizado.

1. Abra la cubierta con la contratuerca y retire el elemento de filtro de aire de espuma.
2. Lave el elemento de espuma en detergente líquido y agua, luego enjuague con agua limpia y séquelo en un paño limpio.
3. Saturar el filtro de espuma con aceite de motor limpio, quitar el exceso apretando en un paño seco y limpio.
4. Vuelva a colocar el filtro de aire y la tapa del filtro de aire.

## Sustitución del filtro de combustible

Ocasionalmente, el filtro de combustible puede quedar atascado y necesita ser reemplazado. Para comprar un filtro de combustible de repuesto, póngase en contacto con el servicio de atención al cliente o con su taller local de reparación de motores pequeños.

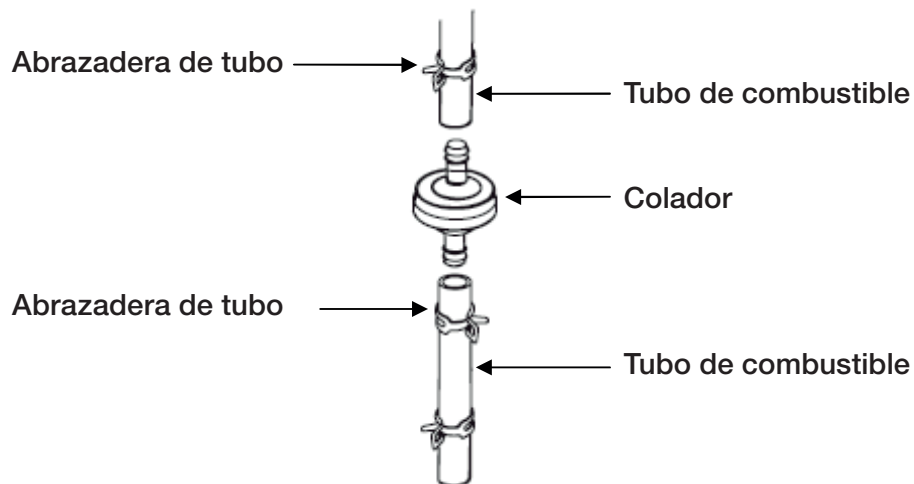

- Gire la válvula de combustible a la posición "OFF".
- Retire la línea de combustible de ambos lados del filtro apretando los extremos del clip de sujeción con unos alicates.
- Deslice la línea de combustible.
- Reemplace con un filtro de combustible nuevo.
- Vuelva a instalar las tuberías de combustible en el nuevo filtro de combustible.
- Gire la válvula de combustible a la posición "ON".



## Limpiar la bujía

Modelos de bujías recomendados: NGK: BPR7ES. Champion RN7YC.

Llave de la bujía

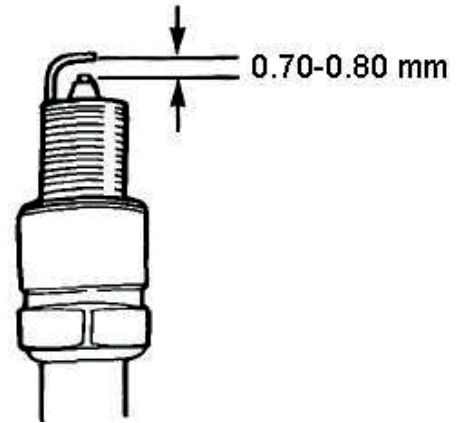
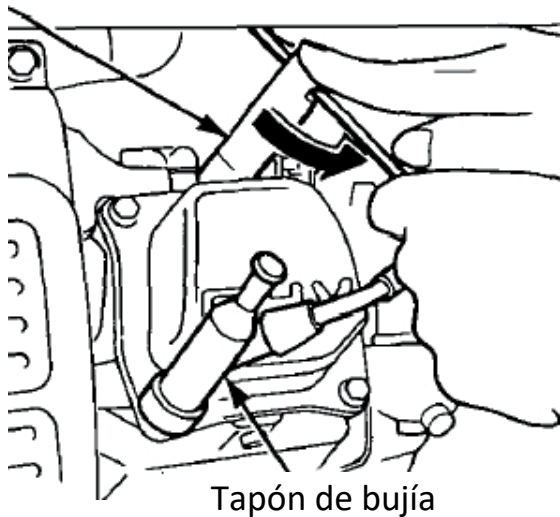

- 1 Retire la tapa de la bujía.
- 2 Limpie la base de la bujía.
- 3 Retire la bujía con la llave de bujía.
- 4 Inspeccione visualmente el aislante de la bujía para detectar daños. Si está dañado, reemplace por uno nuevo.
- 5 Mida la holgura de la bujía con un calibrador. La separación debe mantenerse entre 0,70 y 0,80 mm.
- 6 Inspeccione si la arandela de la bujía está en buenas condiciones.
- 7 Vuelva a instalar la bujía y apriétela con la llave de bujía. Presione hacia abajo la arandela de la bujía y coloque la tapa de la bujía.

## Juego de válvulas (Debe ser realizado por un profesional)

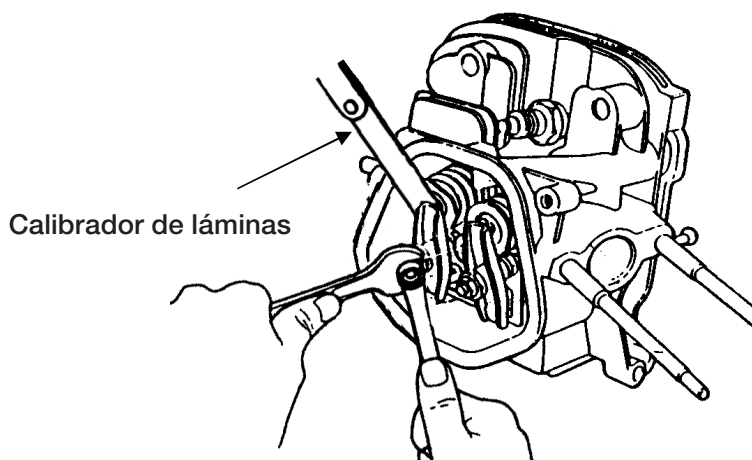

Retire la tapa del cilindro y mida la holgura de la válvula con el calibrador. Las holguras son de 0,1 mm para la válvula de entrada y de 0,15 mm para la válvula de salida.

### 13. GUÍA DE SOLUCIÓN DE PROBLEMAS

FALLA	CAUSA	ACCIÓN
La unidad no puede arrancar	Sin combustible	Llene el tanque de aceite con gasolina
	La válvula de combustible no está encendida	Gire la válvula de combustible a ON
	La válvula de combustible está bloqueada	Limpie el depósito de combustible (consulte la página 16)
	No hay aceite de motor o el nivel de aceite del motor es bajo	Agregue aceite
	El interruptor del motor está apagado	Gire el interruptor a la posición "on"
	La bujía falla	Limpie o reemplace la bujía
No hay salida de potencia	El disyuntor está en la posición de apagado	Coloque el disyuntor en la posición "on"
	El enchufe está mal contactado	Retire y vuelva a colocar el enchufe.
La unidad vibra durante el funcionamiento	La posición de la palanca del estrangulador es incorrecta	Mueva la palanca del estrangulador a la posición "abierto" durante el funcionamiento
La unidad emite humo blanco	La temperatura del motor es demasiado alta, tal vez sobrecargada	Deje que el motor funcione sin carga durante más de 10 minutos
	El combustible está contaminado	Utilice combustible limpio y fresco
La unidad emite humo negro	El filtro de aire está sucio	Limpie el elemento filtrante del filtro de aire
	La carga es demasiado pesada	Reducir la carga hasta el límite nominal
La unidad emite humo azul	El aceite del motor está sobrellenado	Drene el aceite para corregir el nivel
	El tipo de aceite del motor es incorrecto	Elija el modelo de aceite del motor adecuado
La potencia disminuye	La bujía falla	Limpie o reemplace la bujía
	El juego de válvulas está fuera de ajuste	Ajuste la holgura de las válvulas

La condición ambiental requerida para operar el generador:

- Temperatura adecuada: -15 -40 .
- Humedad adecuada: inferior al 95%.
- Altitud adecuada: menos de 1.000 metros (La carga de potencia debe reducirse cuando el generador se utilice a altitudes superiores a 1000 metros.)

La unidad del generador sólo se puede cargar a la potencia nominal en las condiciones ambientales especificadas. Si las condiciones ambientales son incompatibles con las normas anteriores o si las condiciones de refrigeración del motor y de la unidad generadora son deficientes, Por ejemplo, cuando se trabaja en áreas cerradas, es necesario reducir la carga de potencia. También es necesario reducir la carga de potencia cuando la temperatura, la altitud o la humedad relativa exceden las normas.

Si el generador no funciona correctamente en condiciones óptimas, por favor llévelo al concesionario o a un centro de servicio posventa cercano para inspección.

# 14. DIAGRAMA DE ESQUEMA 1 - ARRANQUE MANUAL, MONOFÁSICO

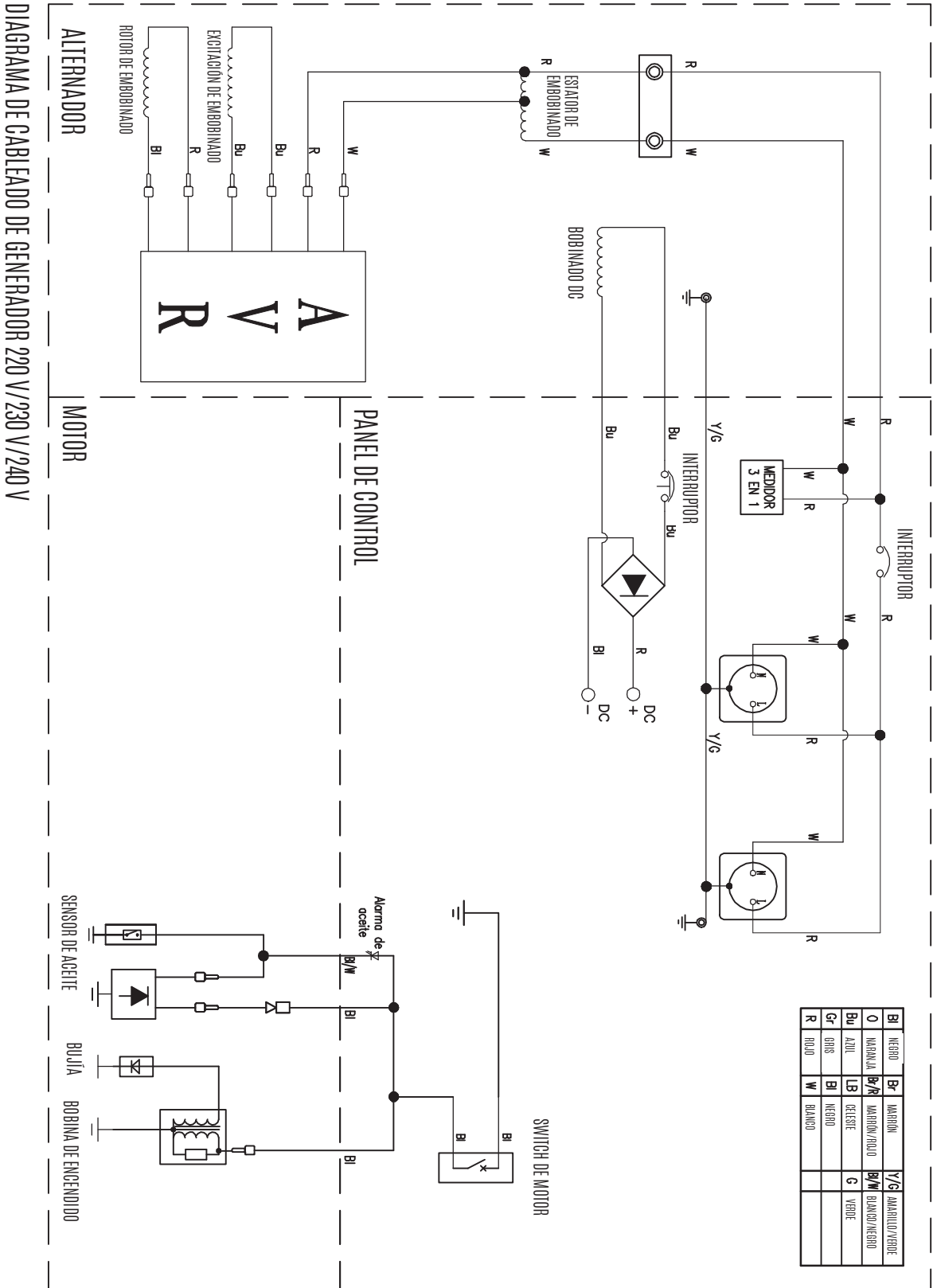

## DIAGRAMA DE ESQUEMA 2 - ARRANQUE ELÉCTRICO, MONOFÁSICO

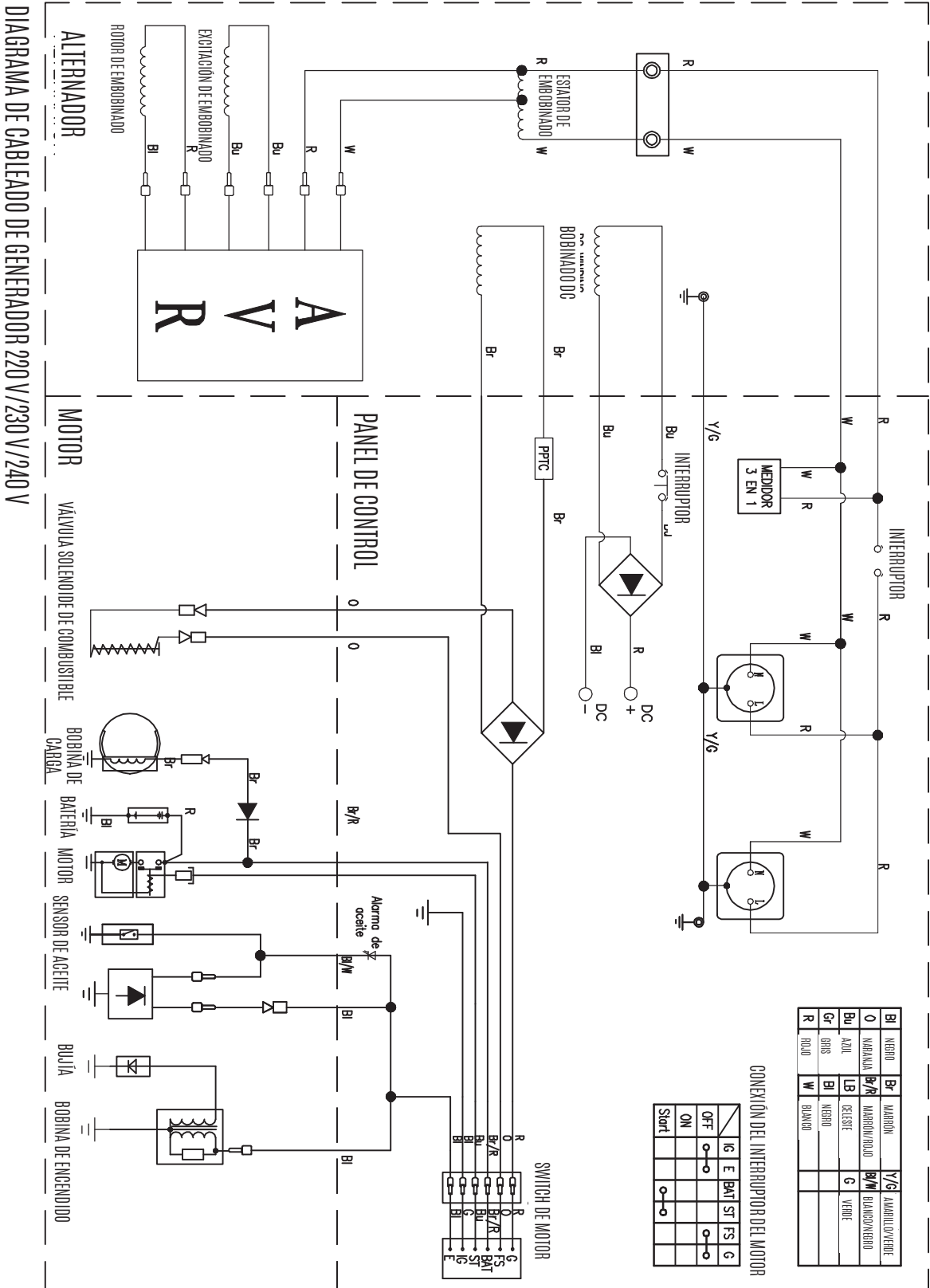

## DIAGRAMA DE ESQUEMA 3 - ARRANQUE ELÉCTRICO, MONOFÁSICO

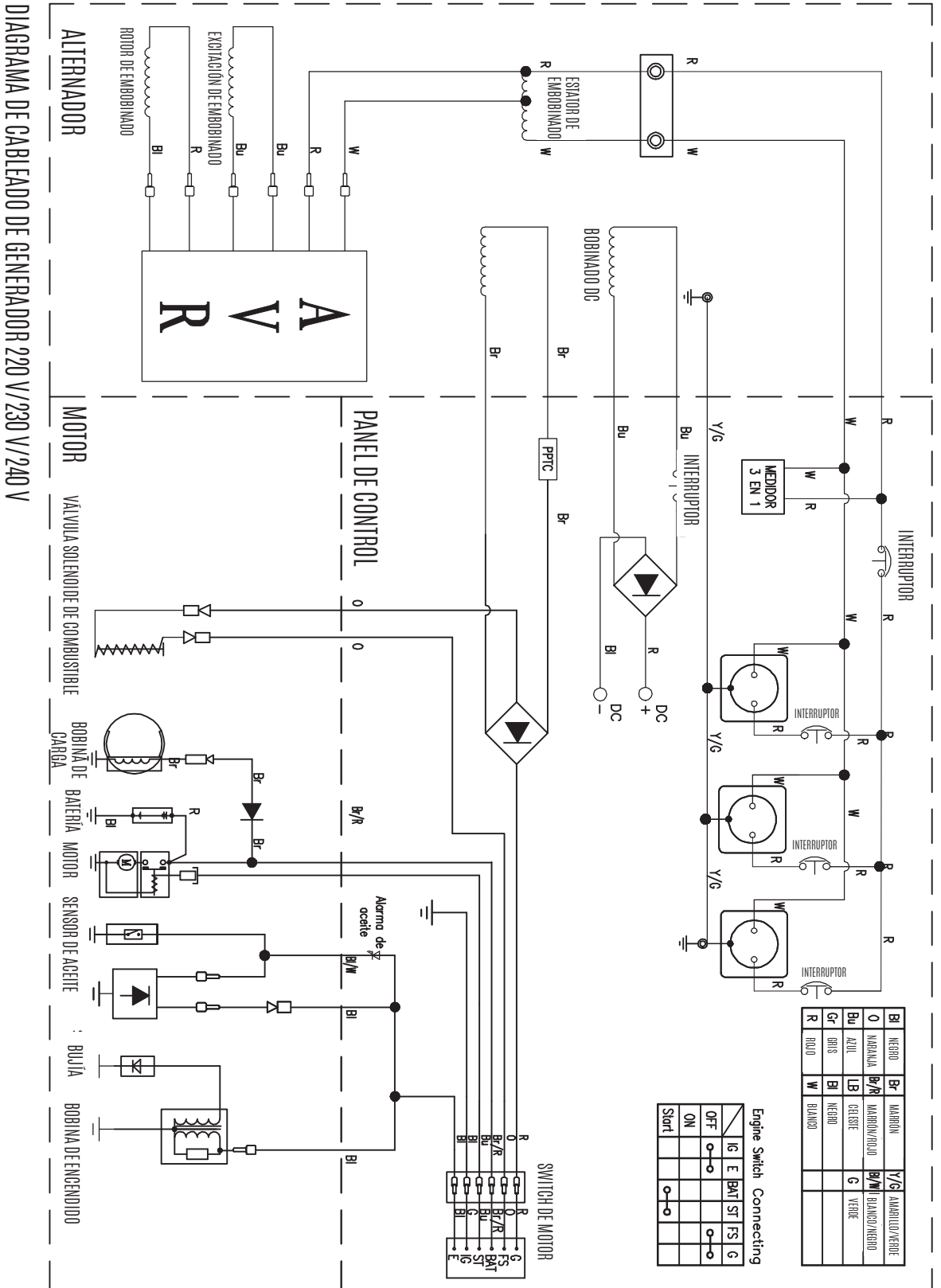

### DIAGRAMA DE ESQUEMA 4 - ARRANQUE MANUAL, MONOFÁSICO

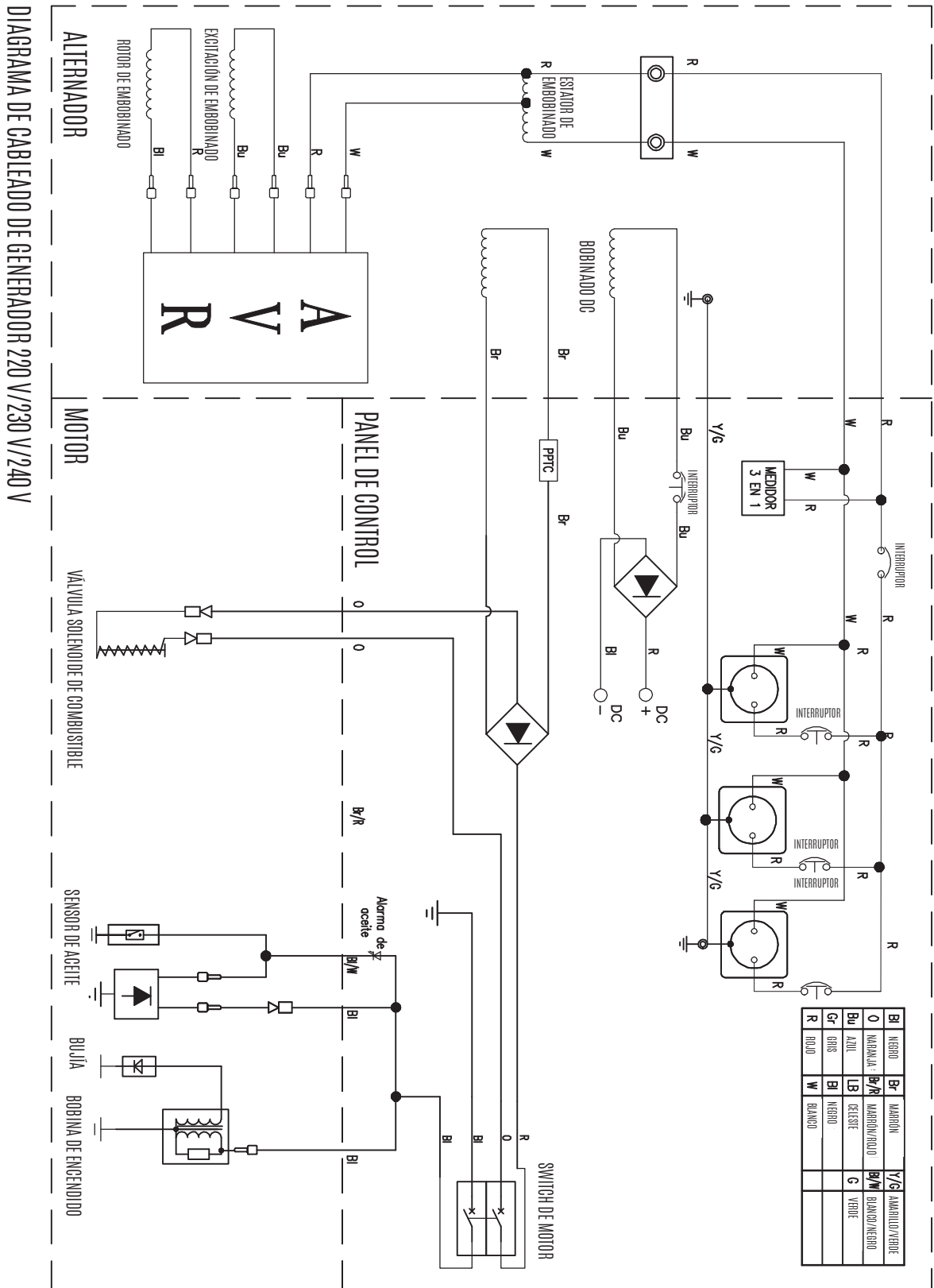

# DIAGRAMA DE ESQUEMA 5 - ARRANQUE ELÉCTRICO, TRIFÁSICO

DIAGRAMA DE CABLEADO DE GENERADOR 220 V/230 V/240 V

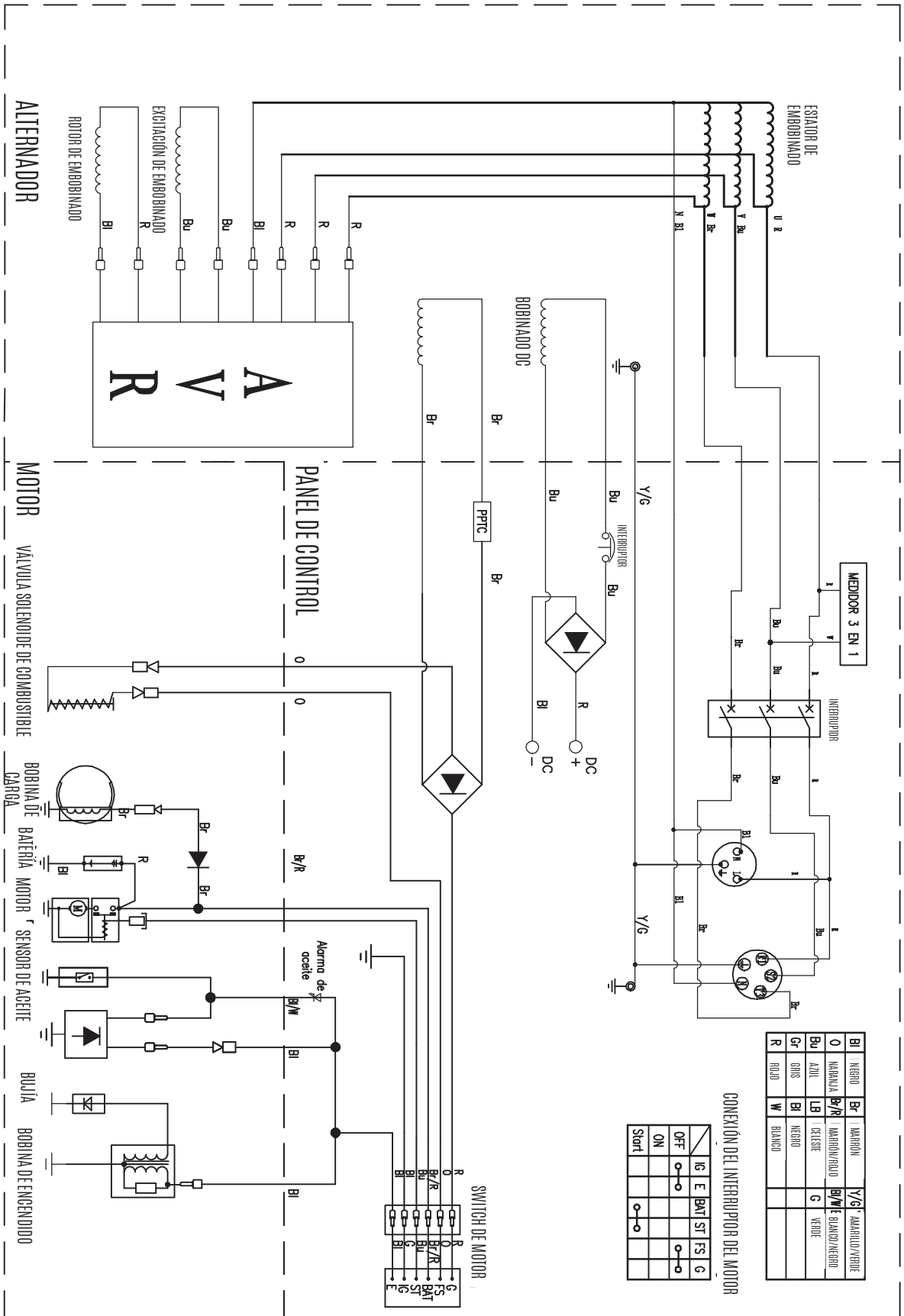

## DIAGRAMA DE ESQUEMA 6 - ARRANQUE MANUAL, TRIFÁSICO

DIAGRAMA DE CABLEADO DE GENERADOR 220 V/230 V/240 V

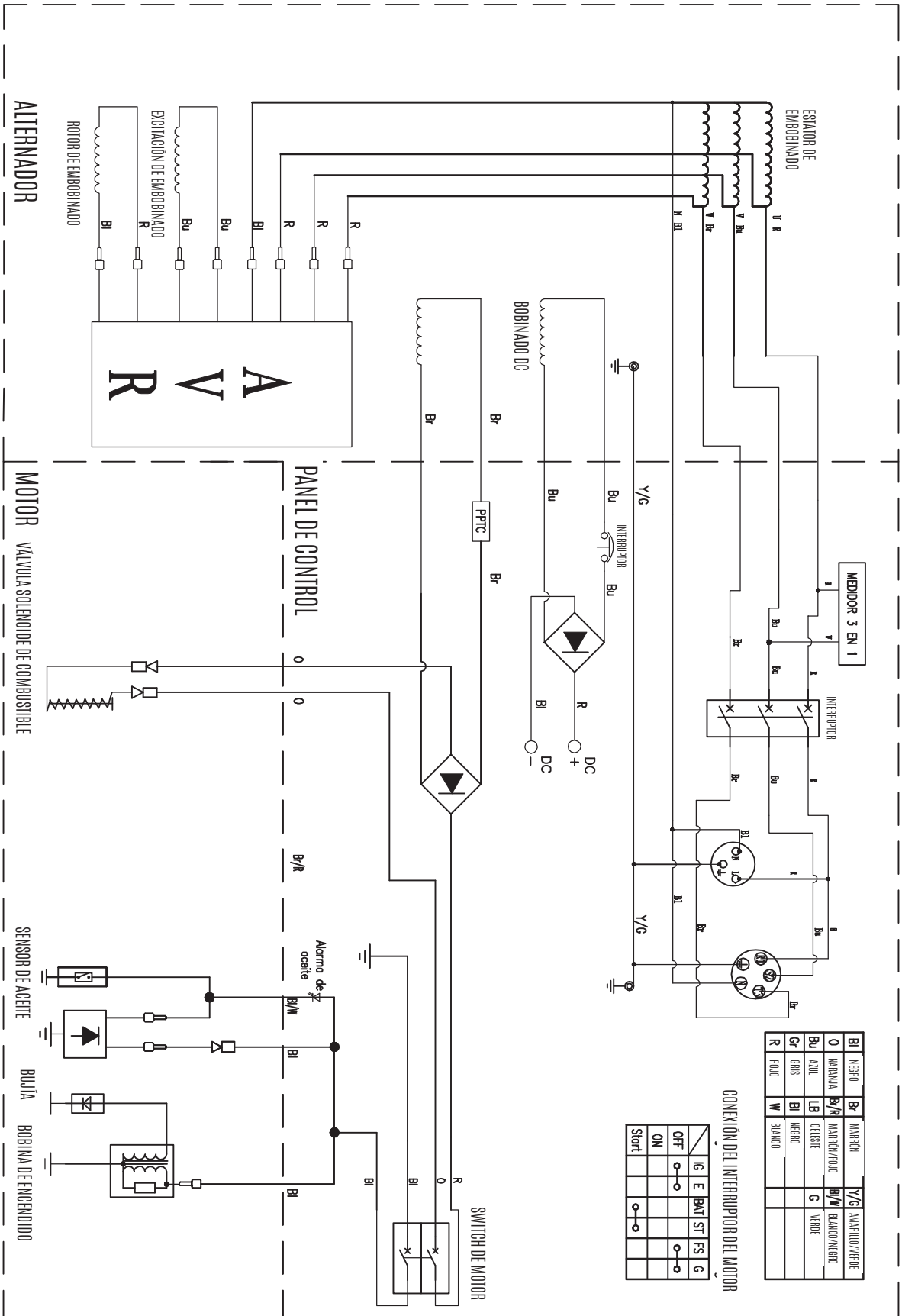



## TARJETA DE GARANTÍA

Modelo del producto	Fecha de venta
Número de Serie	Empresa
Nombre de usuario	Firma del cliente

El producto está en buenas condiciones y completo. Lea y acepte los términos de la garantía.

## GARANTÍA

El período de garantía comienza desde la fecha de venta del producto y cubre 2 años para todos los productos.

Durante el período de garantía se eliminan los fallos causados por el uso de materiales de mala calidad en la producción y mano de obra cuya culpa sea admitida por el fabricante. La garantía entra en vigor desde que se llenó correctamente la tarjeta de garantía y cupones de corte. El producto es aceptado para su reparación en su forma pura y plena integridad.

## LA GARANTÍA NO CUBRE

- Daños mecánicos (grietas, astillas, etc.) y daños causados por la exposición a medios agresivos, objetos extraños dentro de la unidad y las rejillas de ventilación, así como de los daños producidos como consecuencia de un almacenamiento inadecuado (corrosión de las partes metálicas);
- Fallos causados por sobrecarga o mal uso del producto, el uso del producto para otros fines, así como la inestabilidad de la electricidad. Una señal segura de que los productos de sobrecarga se están derritiendo o decolorando las piezas debido a la alta temperatura son el fallo simultáneo de dos o más nodos, el sumario sobre la superficie del cilindro y el pistón, y la destrucción de los anillos de pistón. Además, la garantía no cubre fallas de reguladores de energía de tensión automáticos debido a la operación incorrecta;
- Fallos causados por la obstrucción de los sistemas de combustible y refrigeración;
- Para piezas de desgaste (escobillas de carbón, correas, juntas de goma, sellos de aceite, amortiguadores, resortes, embragues, bujías, bufandas, boquillas, poleas, rodillos guía, cables de arranque de retroceso, platos, mandriles, baterías extraíbles, filtros y seguridad elementos, grasa, dispositivos extraíbles, equipos, cuchillos, taladros, etc.);
- Los cables eléctricos con daños mecánicos y térmicos;
- El producto, si fue abierto o reparado fuera del Centro de Servicio Autorizado.
- la prevención, productos de cuidado (limpieza, lavado, lubricación, etc.), la instalación y configuración del producto;
- Los productos de desgaste natural (cuota de producción);
- Fallos causados por el uso del producto para las necesidades relacionadas con las actividades empresariales;
- Si la tarjeta de garantía está vacía o el sello del Vendedor faltante;
- Ausencia de la firma del titular de la tarjeta de garantía.



**DAEWOO**

Producto \_\_\_\_\_  
 Modelo \_\_\_\_\_  
 Empresa \_\_\_\_\_  
 Fecha de Venta \_\_\_\_\_

**DAEWOO**

Producto \_\_\_\_\_  
 Modelo \_\_\_\_\_  
 Empresa \_\_\_\_\_  
 Fecha de Venta \_\_\_\_\_

**DAEWOO**

Producto \_\_\_\_\_  
 Modelo \_\_\_\_\_  
 Empresa \_\_\_\_\_  
 Fecha de Venta \_\_\_\_\_

## 1. FOREWARD

Thank you for buying DAEWOO generator unit. This product is a household generator which produces electrical power by means of an engine driving a alternator, and is used in situations where electricity supply is interrupted or as a primary source of power supply where power is unavailable.

### PLEASE READ INSTRUCTIONS CAREFULLY

It is recommended that you read this manual to understand all requirements and operating steps of this generator before you use it. Keep this manual in good condition for reference in case of emergency in the future. If you lend or sell the generator unit supply with this manual. The generator can be operated in a safe, effective and reliable way only when it is kept, operated and maintained properly. Before operating or carrying out maintenance of the generator unit, the operator will:

- Know well and strictly observe local laws and regulations.
- Read the manual carefully and observe all safety warnings in this manual and on the generator.
- Instruct others on the proper use of this generator and be sure they are familiar with all safety warnings in this manual before use.

It is impossible for manufacturers to predict all possible dangerous situations, therefore, warnings in this manual and labels on the generator unit may not identify all hazards. If no special suggestions are raised with respect to the operation procedures, working procedures or operating skills, use this generator in a manner which guarantees personal safety. In addition, make sure no damage to the generator unit is caused by the operating procedures, working methods or operating skills.

Information contained here is based on the machine in production at time of publication. TPE Australia reserves the right to change any parts described in the text without notice in advance.

Please read carefully the ALL safety warnings in the instructions and on the decals of the generator unit, with symbol  in front. Details are shown as follows:



**Danger:** You may cause yourself serious injury if you do not follow these warning labels.



**Warning:** You may suffer serious harm by ignoring this label

## 2. SAFETY PRECAUTIONS

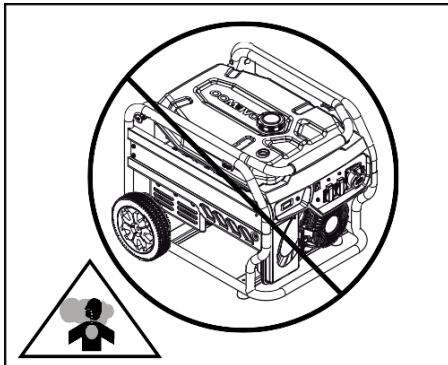

**⚠ Danger:** Use outdoors only, exhaust gas released from the equipment contains Carbon Monoxide (CO), which cannot be seen or smelt. Excessive inhalation of CO may cause a loss of consciousness and may claim life in extreme circumstances.

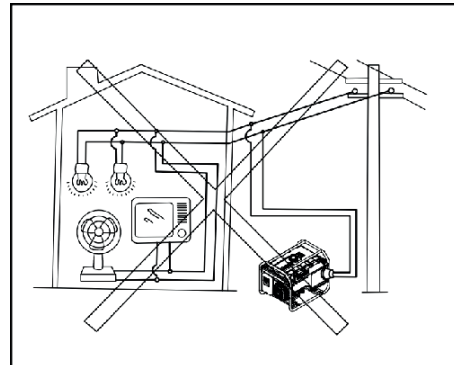

**⚠ Danger:** Do not connect the generator unit with mains supply or other power sources, use it alone.

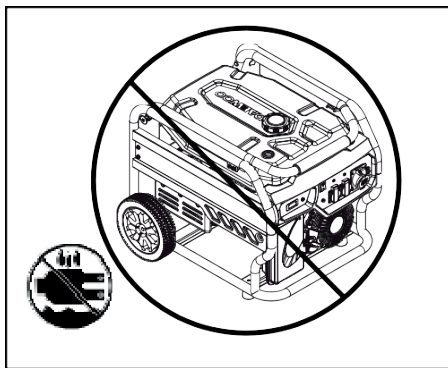

**⚠ Warning:** Do not use this generator if exposed to rain or if wet, and store in an enclosed area when not in use.

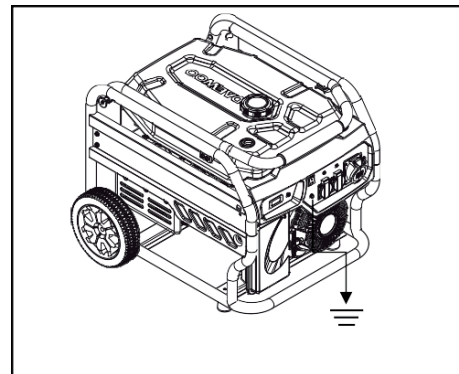

**⚠ Warning:** Properly ground the generator and verify grounding is in place before each use.

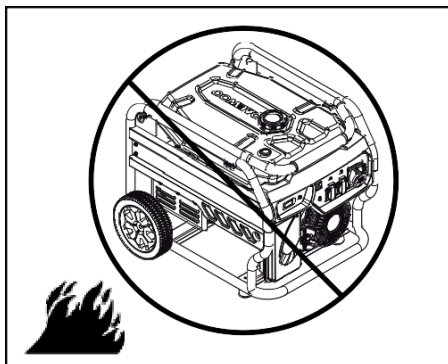

**⚠ Warning:** Keep the generator clean, remove any gasoline or oil spills on or around the generator.

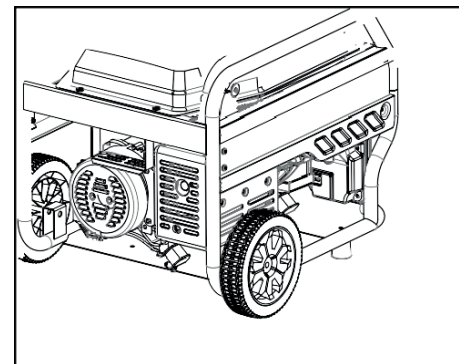

**⚠ Warning:** DO NOT touch HOT surface or you may be injured or suffer burns.

### 3. SAFETY SPECIFICATION

**⚠ Danger: Electrocution hazard - Electricity can cause DEATH or SERIOUS INJURY**

- DO NOT use bare wire to connect power supply to electrical equipment, use a plug that meets local regulations.
- During generator operation, do not touch exposed wires.
- During generator operation, keep children a safe distance from the generator unit.
- DO NOT use the generator unless it is fully assembled as instructed in this manual.
- Properly ground the generator and verify grounding is in place before each use. Grounding regulations vary by location, consult a qualified electrician for verification.
- Accessories including cables and plug must not be defective. Electric shock prevention hinges on the breaker. If you renew the breaker use a breaker with the same rating and performance features, contact your local authorized service agent.

**⚠ Danger: Fuel used by the generator is combustible, as this equipment generates high temperature, this causes a fire risk in some circumstances , such as refueling.**

- It is strictly prohibited to add fuel while the generator is operating;
- When adding fuel, keep far away from any ignition source, and NO smoking;
- When adding fuel, pay attention not to spill fuel on the equipment, if fuel is spilt ; clean it immediately, and only start it up when the spilt fuel has evaporated completely;
- During operation, be sure there are no combustibles within a 2m range.
- In case of long-term nonuse, make sure you use a fuel stabilizer or empty the fuel tank and bowl.

**⚠ Caution: This equipment contains high speed revolving parts, which may cause injury.**

- During generator operation, avoid coming into contact with any revolving parts.
- During generator operation, observe surroundings, make sure there is no risk to the generator, other people and nearby equipment.
- During generator operation, do not lift or re-position. Turn the generator off ensuring it has come to a complete stop.







#### **Attention: operating requirements**

- Do not place weight on the equipment.
- The wheel is adopted for convenience of equipment moving, do not use it in long distance, otherwise it will be damaged.
- Do not exceed rating power of the equipment in operation; otherwise, its service life will be shortened. Power of common household appliances is shown on Page 14 in details.
- Maintain the equipment based on requirements so as to prolong its service life, refer to Page 15-17 for details.
- Operate and store the generator in a dust free area this prevents dust entering inside of the equipment which reduces its working life.

#### 4. SAFETY REGULATION

Hay una calcomanía de advertencia en la máquina para recordarle las normas de seguridad

**⚠ WARNING**

 <p><b>You WILL be KILLED or SERIOUSLY HURT</b> if you do not follow the operator's manual instructions.</p>	 <p>Generator is a potential source of electric shock. Do not expose to moisture, rain, or snow. Do not operate with wet hands or feet.</p>	 <p>Failure to properly ground generator can result in electrocution, especially if the generator is equipped with a wheel kit.</p>
 <p>Risk of fire. Do not add fuel while the product is operating.</p>	 <p>Exhaust contains poisonous carbon monoxide gas that can cause unconsciousness or DEATH. Operate in well ventilated, outdoor areas away from open windows or doors.</p>	 <p>Do not expose to rain or use in damp locations.</p>

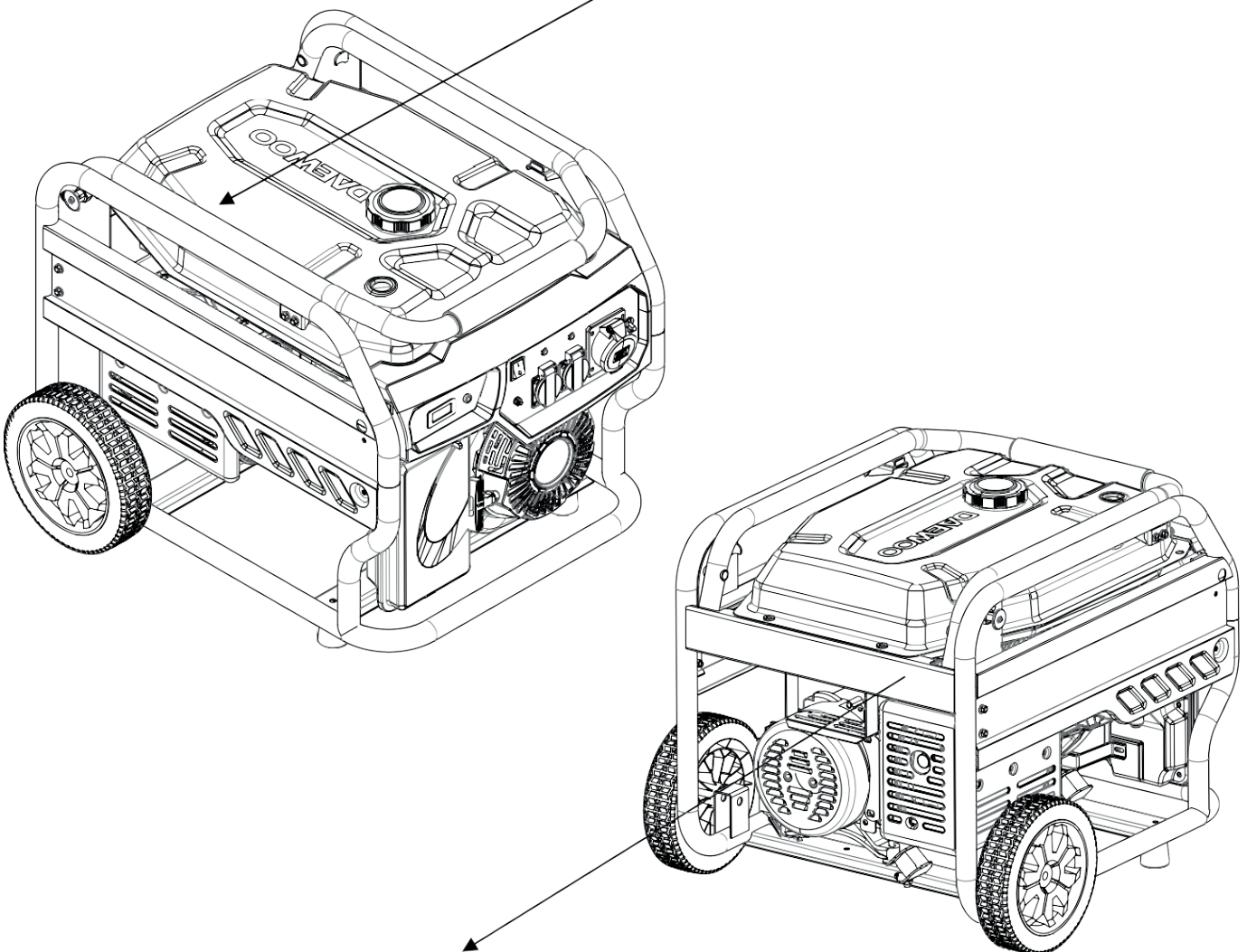



**BURN RISK**



**CARBON MONOXIDE**















**SAFE DISTANCE**



**DON'T TOUCH**

## 5. WARNING LABELS

Some of following symbols are used in the machine or the manual. To understand their meanings will make it easy and safe for you in operation.

SYMBOL	NAME	MEANING
V	Volt	Voltage Unit
A	Ampere	Current Unit
Hz	Hertz	Frequency Unit (1Hz=60 r/min)
W	Watts	Power Unit
RPM	Revolution Per Minute	Speed Unit
PF	Power Factor	Generator Efficiency
G1	Performance Rate	Performance Rate
	Read Instructions	Please read instructions carefully before using.
	Safety Warning	Risk of harm in the case of not following instructions.
	Electrocution Risk	Indicate that there is an electrified body here, pay attention to safety.
	Electric Shock	This is an electric device, failure to observe the indication may result in an electric shock.
	Electricity, Do Not Touch	The device produces electricity, do not touch during operation.
	Toxic Gas	Exhaust gas from this generator contains Carbon Monoxide (CO), a colorless & odorless gas. Excessive exposure to CO may cause loss consciousness and may lead to death in extreme circumstances.
	Fire	High temperature generated from operation may cause fire, so operate it with caution.
	Explosion	If the fuel tank is exposed to high temperature or open fire it may explode.
	Burns	Some parts will generate high temperature in operation, this will burn the skin.
	Grounding	Consult an electrician to determine grounding. Make sure the generator is safely grounded before operation.
	Water Exposure	Do not use a plug or electric device on rainy days or if they are wet.
	Engine Oil	Engine oil symbol and the specification is based on Page 9.
	Fuel	Fuel symbol.

**6. PRODUCT SPECIFICATIONS**

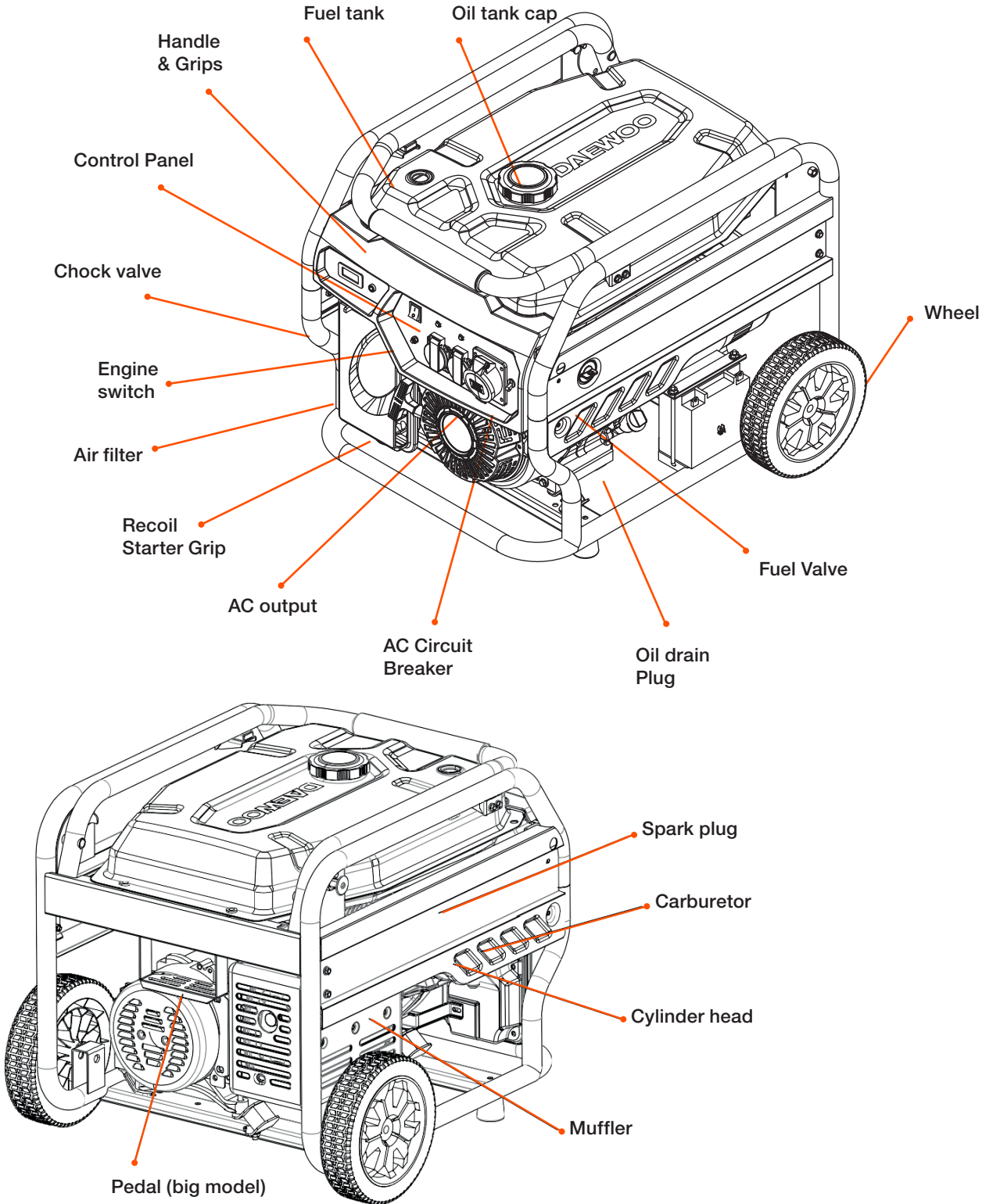

## 7. FEATURES

### KNOW YOUR GENERATOR

The safe use of this generator requires an understanding of the information provided in this operator's manual as well as a knowledge of the project you are attempting.

Before use of this generator, familiarize yourself with all operating features and safety rules.

### AC CIRCUIT BREAKER

The circuit breakers are provided to protect the generator against electrical overload. The circuit breaker may be reset by pressing the circuit breaker reset button.

### AIR FILTER

The air filter helps to limit the amount of dirt and dust drawn into the unit during operation.

### CHOKE LEVER

The choke lever is used when starting the engine.

### FUEL TANK

The fuel tank has a capacity of 15 liters / 25 liters

### FUEL VALVE

Fuel flow from the fuel tank to the engine is turned on and off using the fuel valve. Turn fuel off after use.

### FOOT PEDAL

Stand your foot on the pedal to help move the generator by pressing the handle down.

### GROUND TERMINAL

The ground terminal is used to assist in properly grounding the generator to help protect against electrical shock. Consult with a qualified local electrician for grounding requirements in your area.

### LOW OIL SHUT DOWN PROTECTOR

The low oil sensor causes the engine to stop if the level of oil in the crankcase is insufficient.

### OIL CAP/DIPSTICK

Remove the oil fill cap to check and add oil to the generator when necessary.

### OIL DRAIN PLUG

When changing the engine oil, unscrew and remove the oil drain plug to allow old engine oil to be drained.

### RECOIL STARTER GRIP

The recoil starter grip is used to start the generator's engine manually.



## 8. OPERATING GUIDE

The operational steps are pasted above the fuel tank, . please operate as per the instructions.

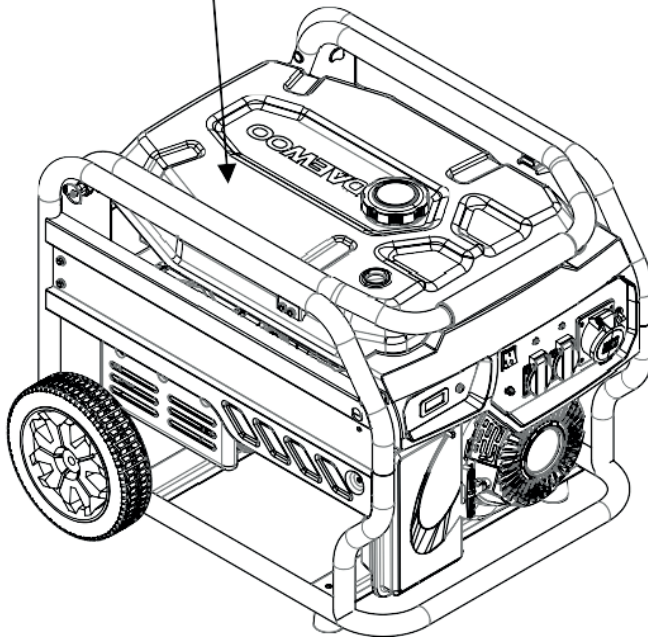

Open the fuel fill cap and fill with a Ethanol Free 91 octane gasoline (95 and 98 octane may be used). The fuel level position will be displayed on the indicator opposite the fuel cap. When filling the tank the maximum fuel position shall not exceed the inner strainer of the Fuel tank as indicated above.

**Warning:** keep away from any possible ignition source when filling gasoline; do not fill the fuel tank while the generator is in operation.

### Connect electric battery (electrical starting only)

Connect the battery, red for positive terminal and green for the negative terminal and make sure you tighten the nuts. Pay attention and avoid contact between positive and negative terminal to eliminate the chance of short circuit. Make sure you place the rubber protective covers over the terminals.

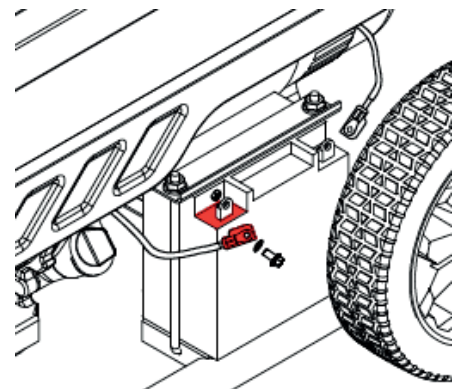

### Unit grounding

Shift the machine outdoors, use the grounding terminal connection wire to ground to earth. One end of the wire is pressed below the butterfly nut on the unit, screw it up tightly, and the other end is connected with the metal rod that is inserted into the ground.

### Pre-operational

### Add engine oil

Unscrew the oil dip stick, add engine oil SAE10W/30 (oil requirements may vary if operating in extreme temperatures, refer above table). Fill the oil to the top of the thread (indicated as "Correct Oil Level" above). If oil is spilt wipe off machine to avoid fire hazard and from the ground to avoid slipping.

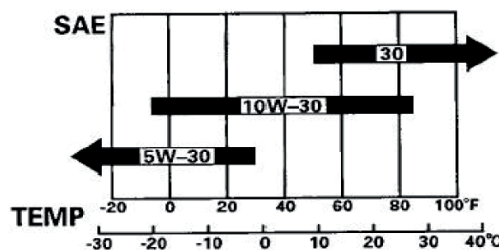
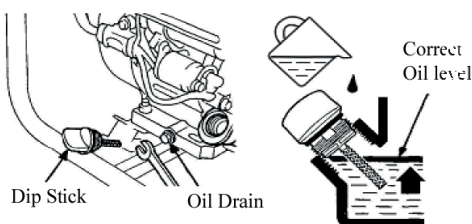

## 9. OPERATING

### Starting the Engine

1. Unplug all loads from the generator.

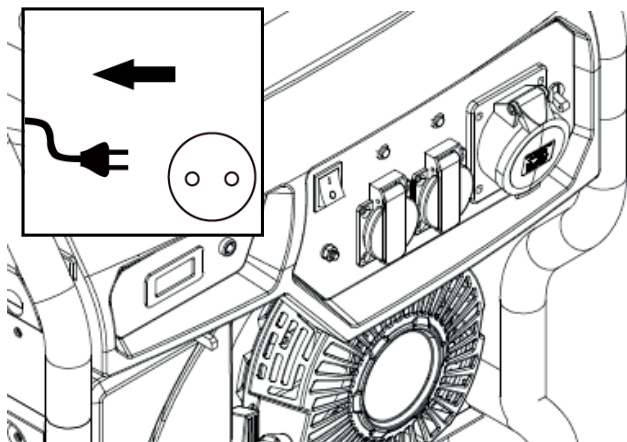

2. Turn the Fuel valve to the ON position.

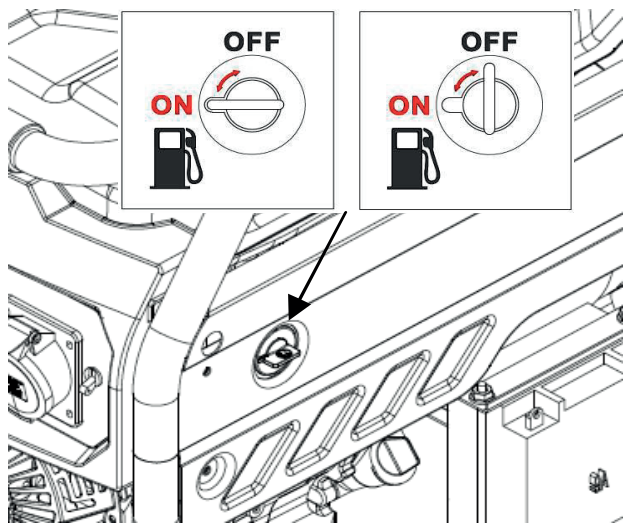

3. Move the choke lever to the CHOKE position.  
NOTE: If engine has been operating and is being restarted leave the choke lever in the RUN position.

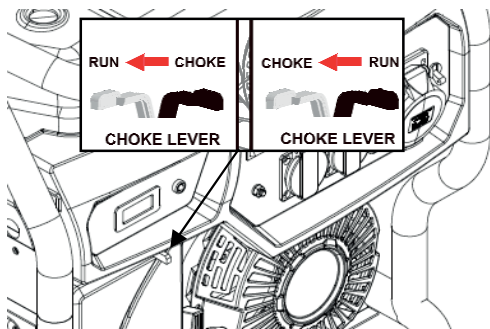

4. Turn the switch on the control panel to ON.

a. The generator unit is electric. start and can be started by turning the switch around to the START position. In order to extend the service life of the battery, do not turn the switch for more than 3 seconds and the interval between two attempts should be at least 10 seconds apart.

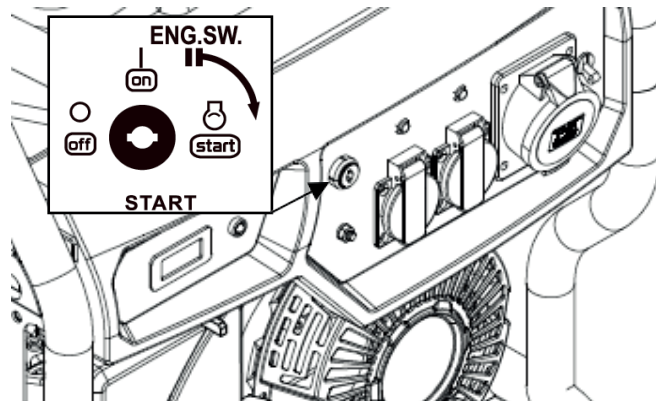
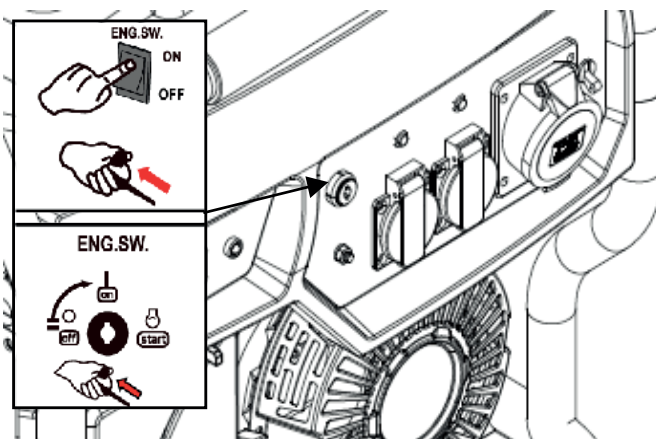

b. For the manual start generator by pulling the recoil starting grip until the engine runs. NOTE: Do not allow the grip to snap back after starting; return it gently to its original place. Allow the engine to run for 10-20 seconds, then move the choke lever to the RUN position.

5. To operate electrical equipment, turn the circuit breaker ON. Please note that when using several appliances at the same time, do not add the next one unless the generator and other items are running normally. The total power of the loads should not exceed the rated power of the unit.

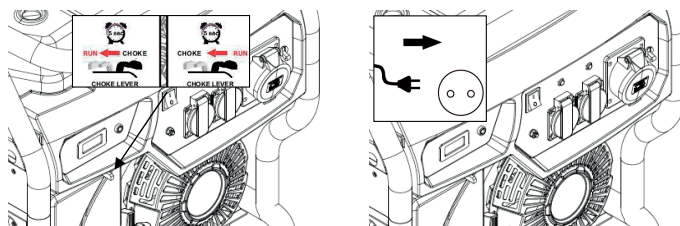

### Stopping the Engine

1. Remove any load from the generator.

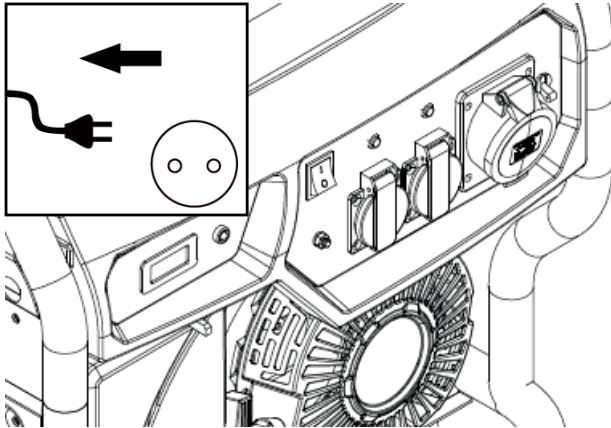

2. Turn the engine switch to the OFF position.

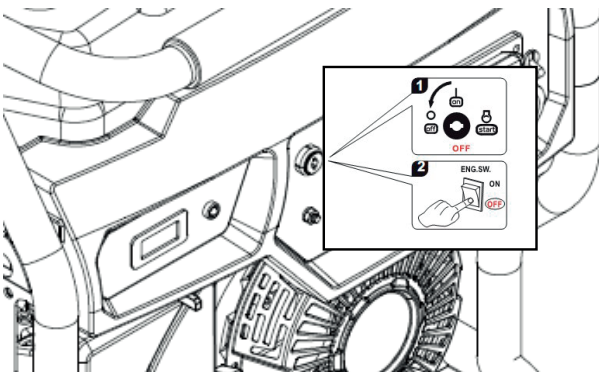

3. Turn the fuel valve to the OFF position.

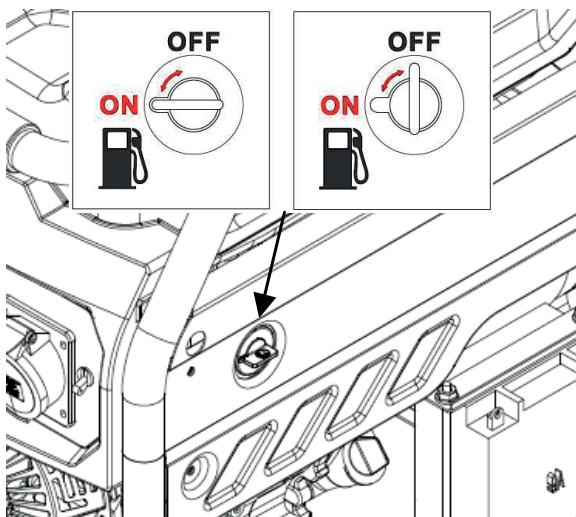

To stop the unit quickly in an emergency:  
Turn the engine switch to the OFF position.

**Warning:** The surface temperature of the generator unit are still high after shutdown, and it should not be moved or touched before cooling down to avoid the possibility of burns.

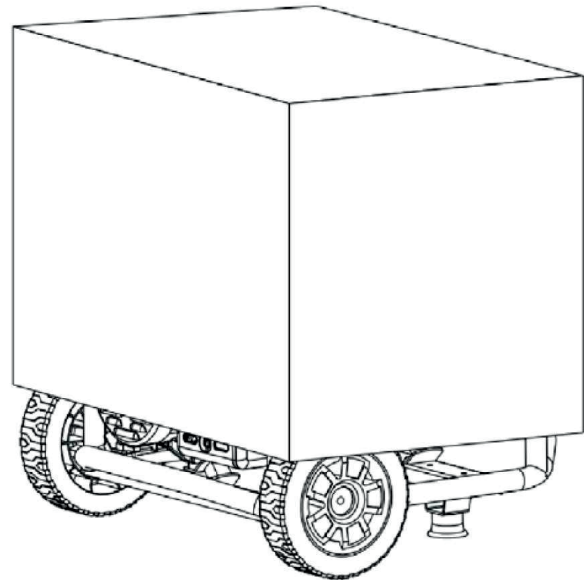



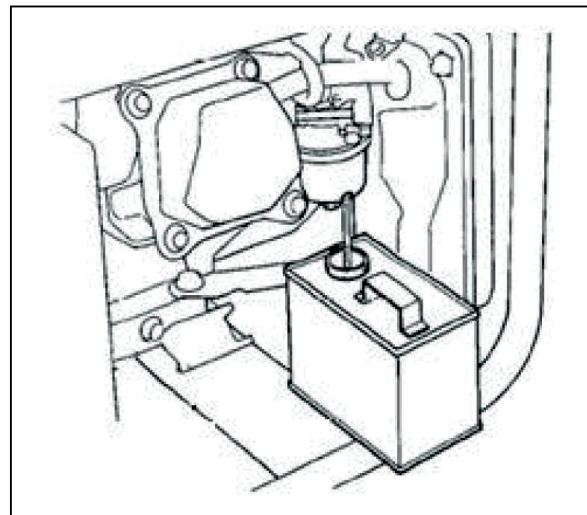







The unit should be stored in a clean and dry place and should be protected from rain and high temperature. Covering the unit is recommended to avoid excessive exposure to moisture and dust.

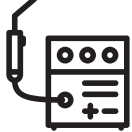

If the generator is not used regularly remove the fuel via the drainage bolt of the carburetor and drain the fuel tank. Then tighten the oil drainage bolt again. If a quality fuel stabilizer is used then this procedure can be ignored.

## 10. POWER MANAGEMENT

Starti	ELECTRIC EQUIPMENT		RATED POWER(W)	STARTING POWER(W)
HOUSEHOLD APPLIANCES	Flat panel television 27"		500	800
	Energy saving lamp		5~50	5~50
	Electric cooker		1000	1000
	Computer		800	800
	DVD		100	100
	Refrigerator		800	1600
	Washing machine		300	600
	Electric fan		50	100
	Air-conditioner 2HP		1500	3000
HERRAMIENTAS	SOLDADORA ELÉCTRICA		2500	5000
	MARTILLO ELÉCTRICO		1000	1500
	BOMBA DE AGUA		800	1200

The starting wattage of some appliances are can be higher than the operating watts. Please read the labels of the electric equipment for reference. The total power of the loads should not exceed the rated power of the generator.

## 11. MAINTENANCE

Regular maintenance is the best guarantee of safe, economical and fault-free operation, and can also contributes to environmental protection.

Maintenance schedule is as follows- Please carry out the recommended maintenance at the earlier of the stated hours or elapsed time.

SCHEDULE FOR REGULAR MAINTENANCE		PER USE	EVERY 20 HOURS OR IN THE FIRST MONTH OF INITIAL USE (3)	EVERY 50 HOURS OR EVERY 3 MONTHS (3)	EVERY 100 HOURS OR EVERY 6 MONTHS (3)	EVERY 300 HOURS OR EVERY YEAR (3)
Engine oil	Inspect the oil level	○				
	Replace		○		○	
Air filter	Inspect	○				
	Clean			○ (1)		
Fuel strainer bowl	Clean				○	
Spark plug	Clean				○	Replace
Valve clearance	Readjust					○ (2)
Cylinder head	Wash		Every 300 hours (2)			
Fuel tank and strainer	Wash		Every 2 years (2)			
Oil tube	Replace		Every 2 years (2)			

(1) Maintenance should be conducted more frequently if the unit is used in dusty conditions.

(2) Maintenance should be conducted by an authorized Daewoo generator dealer (to find one see [tpeaustralia.com.au/dealers](http://tpeaustralia.com.au/dealers)).

### Replace the engine oil

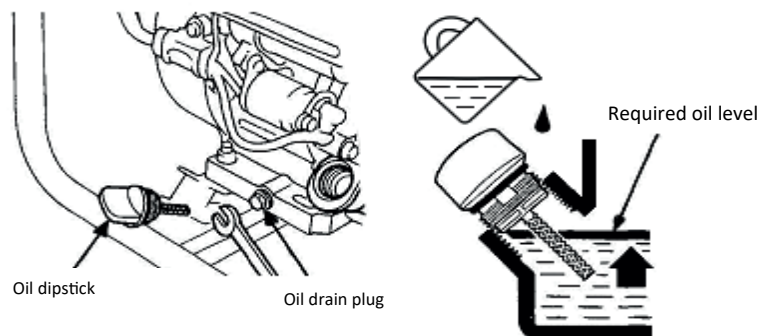

**Clean the air filter**

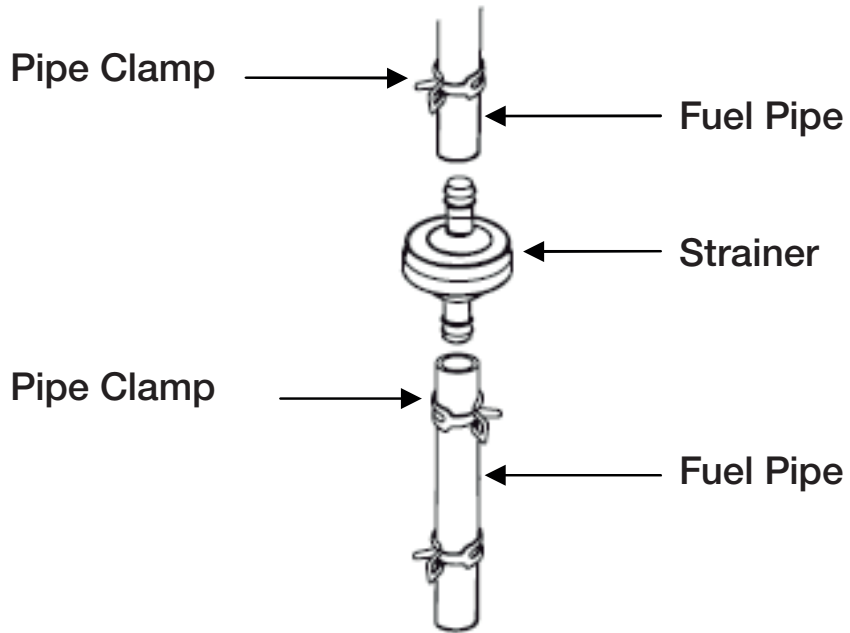
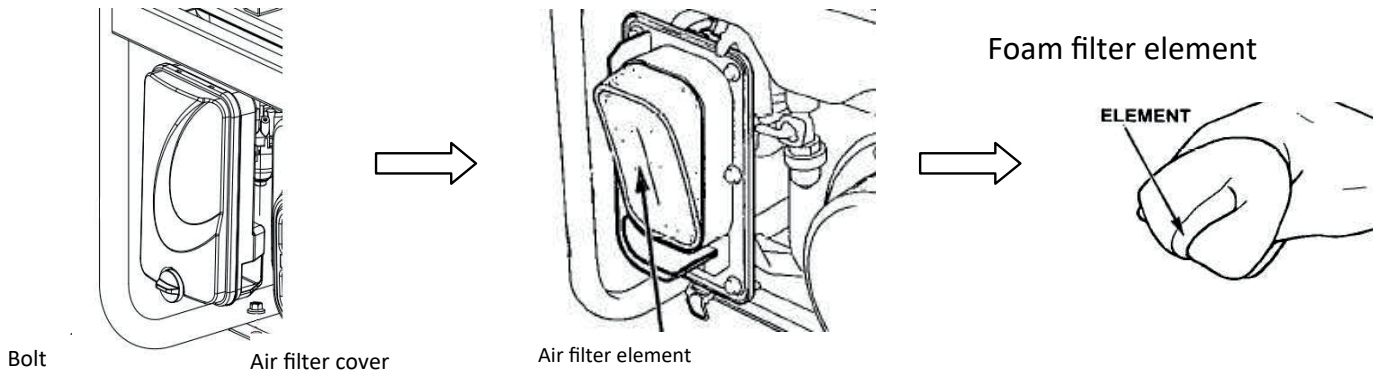

### Clean the spark plug

Recommended spark plug models: NGK: BPR7ES. Champion RN7YC.

#### Spark plug socket spanner

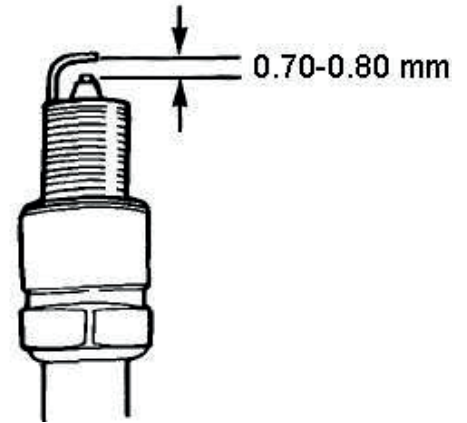
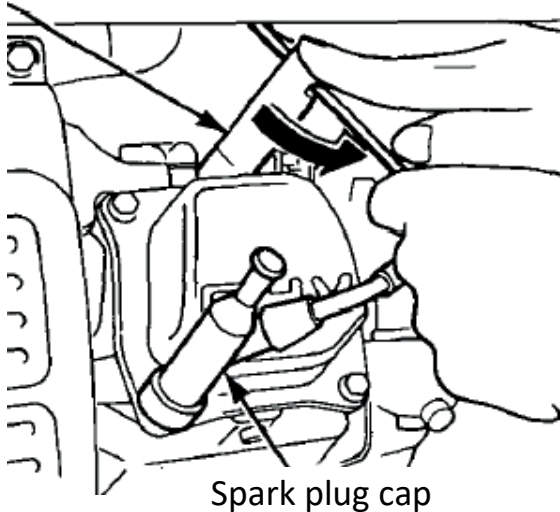

- 1 Remove the spark plug cap.
  - 2 Clean the spark plug base.
  - 3 Remove the spark plug with the spark plug socket spanner.
  - 4 Inspect the spark plug insulator visually for damage. If it is damaged, replace a new one.
  - 5 Measure the spark plug clearance with a feeler gauge. The clearance should be kept between 0.70 and 0.80mm.
  - 6 Inspect if the washer of the spark plug is in good condition.
  - 7 Reinstall the spark plug and tighten it with the spark plug socket spanner. Press down the washer of the spark plug and place the spark plug cap.
- Valve clearance (should be conducted by a professional person)

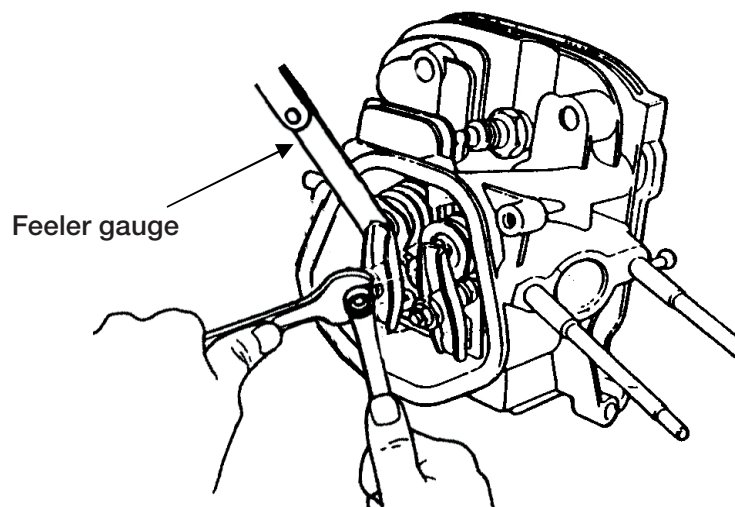

Remove the cylinder cover and measure the valve clearance with the feeler gauge. The clearances are 0.1mm for the inlet valve and 0.15mm for the outlet valve.

## 12. TROUBLE SHOOTING GUIDE

FAULT	CAUSE	ACTION
The unit can not start	No fuel	Fill the oil tank with gasoline
	The Fuel valve is not turned on	Turn the fuel valve to ON
	The Fuel valve is blocked	Clean the fuel bowl (refer to page 16)
	No engine oil or the engine oil level is low	Add oil
	The engine switch is turned off	Turn the switch to the “on” position
	The spark plug fails	Clean or replace the spark plug (refer to page 17)
There is no power output	The circuit breaker is in the off position	Turn the circuit breaker to the “on” position
	The plug is poorly contacted	Remove and refit the plug.
The unit shudders during operation	The choke lever position is incorrect	Move the choke lever to the “open” position during operation
The unit emits white smoke	The temperature of the engine is too high, maybe overloaded	Let the engine run without load for more than 10 minutes
	The fuel is contaminated	Use fresh clean fuel
The unit emits black smoke	The air filter is dirty	Clean the filter element of the air filter
	The load is too heavy	Reduce load to the rated limit
The unit emits blue smoke	The engine oil is overfilled	Drain oil to correct level
	The engine oil type is incorrect	Choose appropriate engine oil model (refer to page 11)
The power decreases	The spark plug fails	Clean or replace the spark plug (refer to page 17)
	The valve clearance are out of adjustment	Adjust the valve clearance (refer to page 17)

The environmental condition required to operate the generator:

- Suitable temperature: -15°C - 40°C.
- Suitable humidity: lower than 95%.
- Suitable altitude: under 1,000 meters (The power load should be reduced where the generator is used at altitudes greater than 1000 meters.)

The generator unit can only be loaded to the rated power under the specified environment conditions. If the environment conditions are inconsistent with the above standards, or if the cooling conditions of the engine and generator unit are poor; for example, when operating in enclosed areas, it is necessary to reduce the power load. It is also necessary to reduce the power load when the temperature, altitude or relative humidity exceed the standards.

If the generator does not work properly in optimal conditions, please take to the nearby dealer or after-sales service center for inspection.



### 13. TECHNICAL SPECIFICATIONS

MODEL	GDA3050 GDA3050E	GDA4050 GDA4050E	GDA4650 GDA4650E	GDA5250 (-3) GDA5250E (-3)	GDA7750 (-3) GDA7750E (-3)	GDA9250 (-3) GDA9250E (-3)	GDA11050 (-3) GDA11050E (-3)
<b>PERFORMANCE</b>							
Voltage / Frequency	110-400 V-50-60 Hz						
Rated power / Max power (50 Hz)	2.0 / 2.2 kW	2.5 / 2.8 kW	2.8 / 3.1 kW	3.2 / 3.5 kW	5.0 / 5.4 kW	6.0 / 6.5 kW	7.5 / 7.9 kW
Rated power / Max power (60 Hz)	2.5 / 3.0 kW	3.0 / 4.0 kW	3.6 / 4.6 kW	4.0 / 4.6 kW	6.2 / 7.7 kW	7.5 / 9.2 kW	8.3 / 10 kW
<b>ENGINE</b>							
Displacement	212 cc	212 cc	212 cc	224 cc	420 cc	420 cc	457 cc
Start System	Manual/Electric						
Oil tank capacity	0.6 L	0.6 L	0.6 L	0.6 L	1.1 L	1.1 L	1.1 L
Air Filter Type	Plastic	Plastic	Plastic	Plastic	Plastic	Plastic	Plastic
Ignition system	Yes	Yes	Yes	Yes	Yes	Yes	Yes
Low fuel sensor	T.C.I.	T.C.I.	T.C.I.	T.C.I.	T.C.I.	T.C.I.	T.C.I.
Power factor	1.0	1.0	1.0	1.0	1.0 / 0.8	1.0 / 0.8	1.0 / 0.8
<b>ALTERNATOR</b>							
Voltage regulator system	AVR	AVR	AVR	AVR	AVR	AVR	AVR
Excitation type	Brushed	Brushed	Brushed	Brushed	Brushed	Brushed	Brushed
Insulation class	H	H	F / H	F	H	F	F
THD at full load	≤ 23%	≤ 23%	≤ 23%	≤ 23%	≤ 23%	≤ 23%	≤ 23%
Rotor winding material (50 / 60 Hz)	Al	Al	Cu	Cu	Al	Cu	Cu
Stator winding material	Al	Al	Al	Cu	Al	Cu	Cu
Fase	Single	Single	Single	Single	Single	Single	Single
<b>FUEL TANK</b>							
Material	Metal	Metal	Metal	Metal	Metal	Metal	Metal
Size	15 L	15 L	15 L	15 L	25 L	25 L	25 L
<b>PORTABILITY KIT</b>							
Frame tube size	25 mm	25 mm	25 mm	25 mm	32 mm	32 mm	32 mm
Frame color	Black	Black	Black	Black	Black	Black	Black
<b>ACCESSORIES</b>							
Spark plug wrench	Yes	Yes	Yes	Yes	Yes	Yes	Yes

# 14. ELECTRICAL SCHEMATIC DIAGRAM 1 - RECOIL START, MONOPHASE

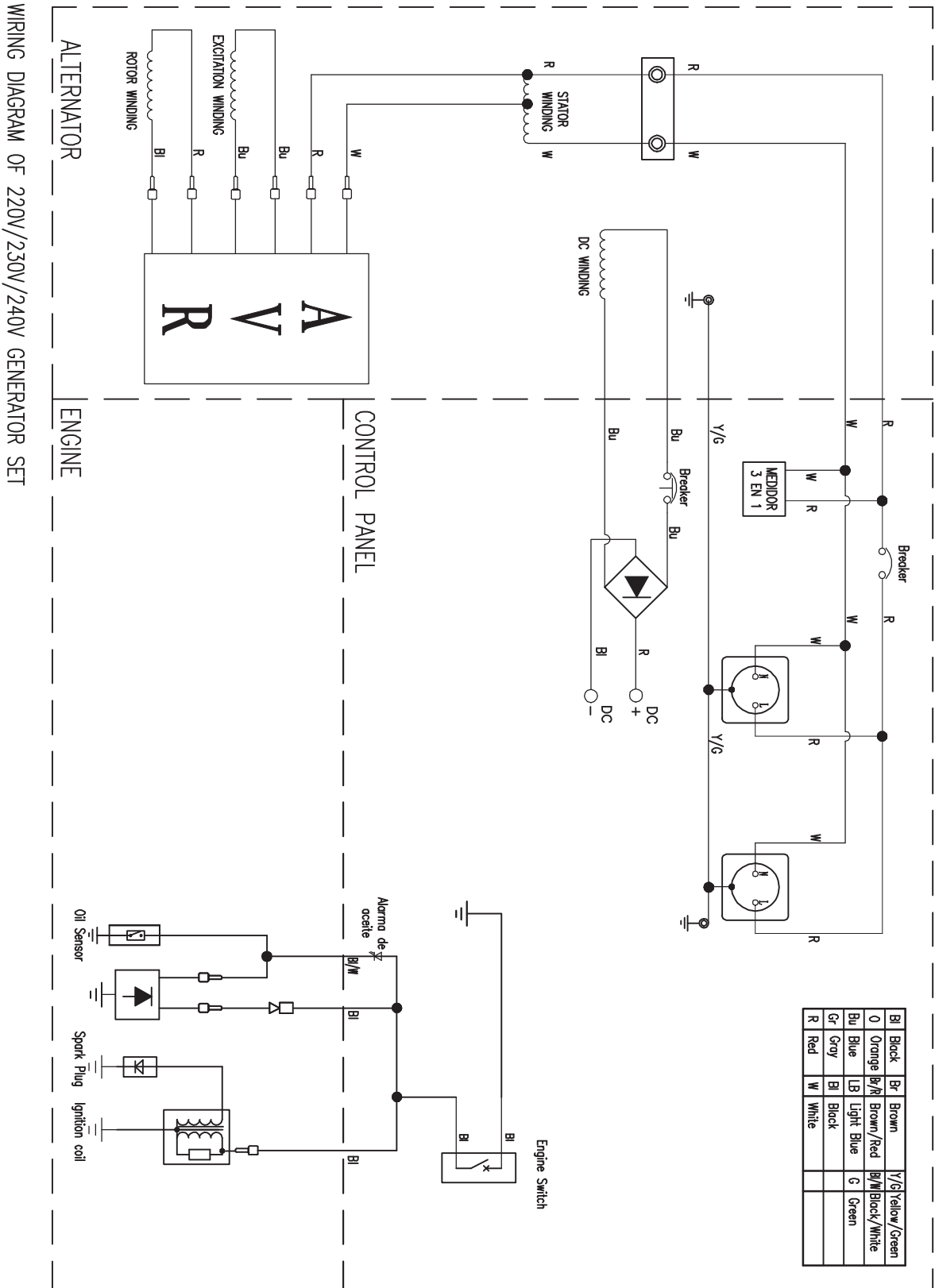

WIRING DIAGRAM OF 220V/230V/240V GENERATOR SET

## ELECTRICAL SCHEMATIC DIAGRAM 2 - ELECTRIC START, MONOPHASE

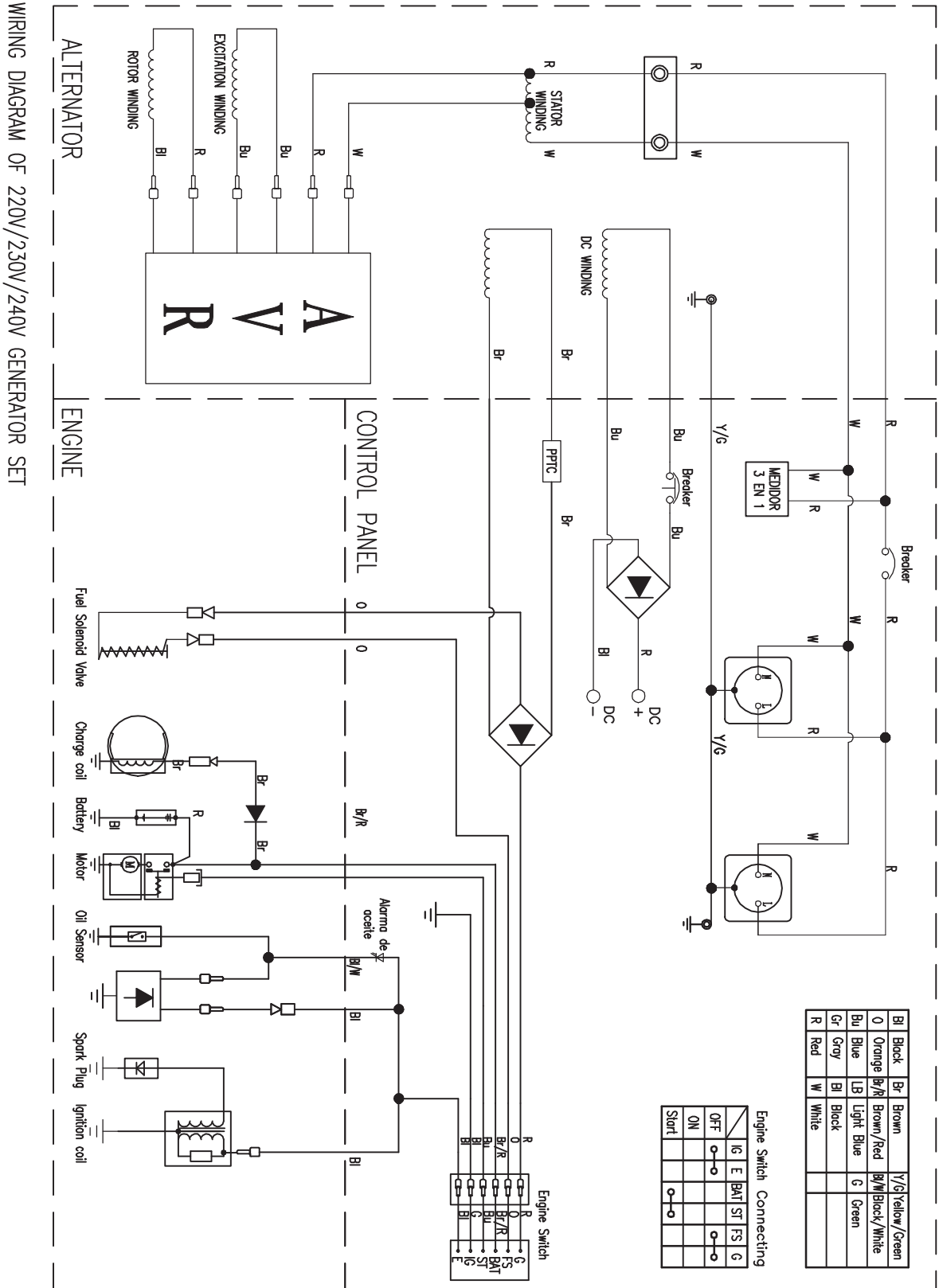

### ELECTRICAL SCHEMATIC DIAGRAM 3 - ELECTRIC START, MONOPHASE

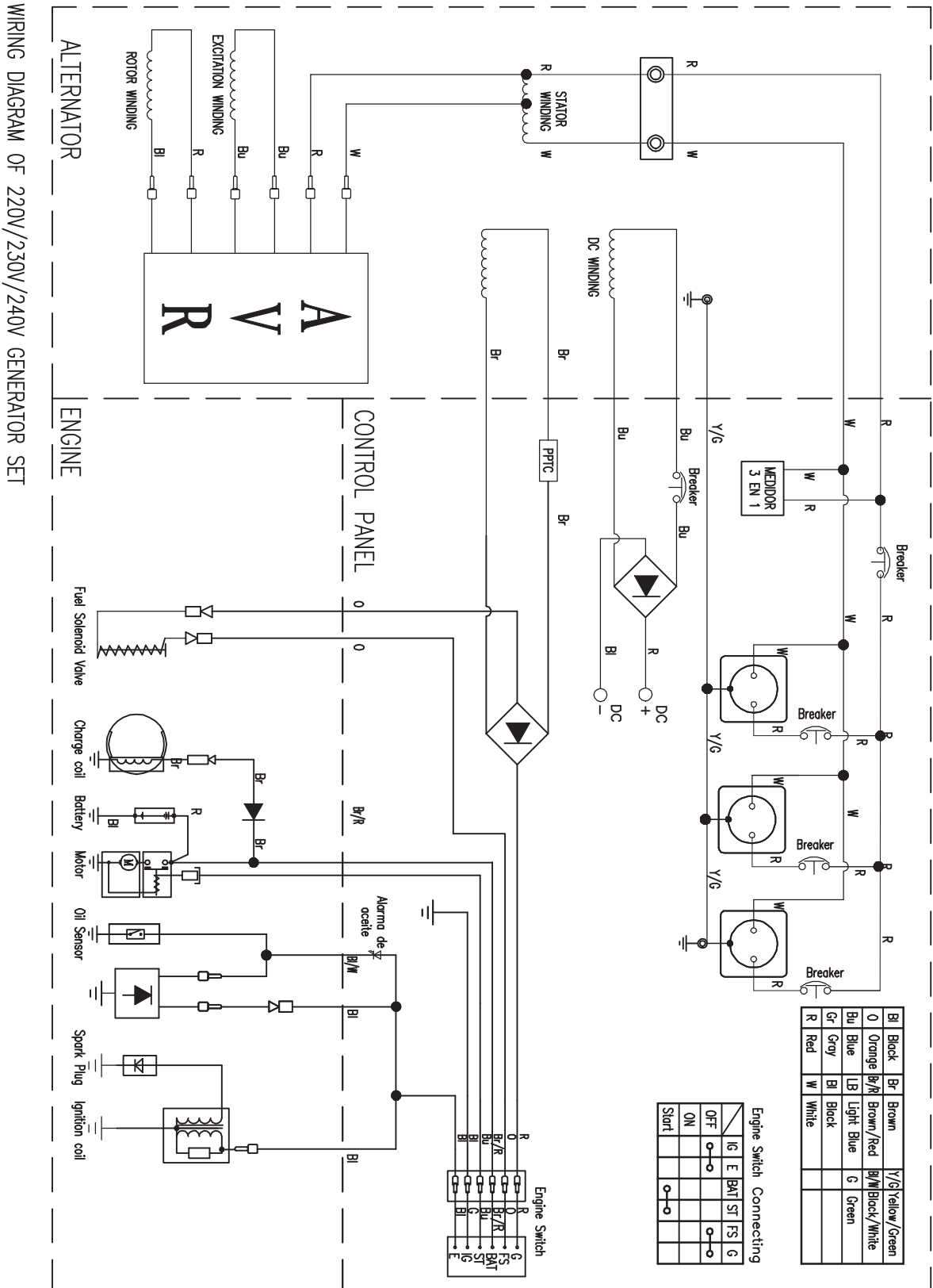

## ELECTRICAL SCHEMATIC DIAGRAM 4 - RECOIL START, MONOPHASE

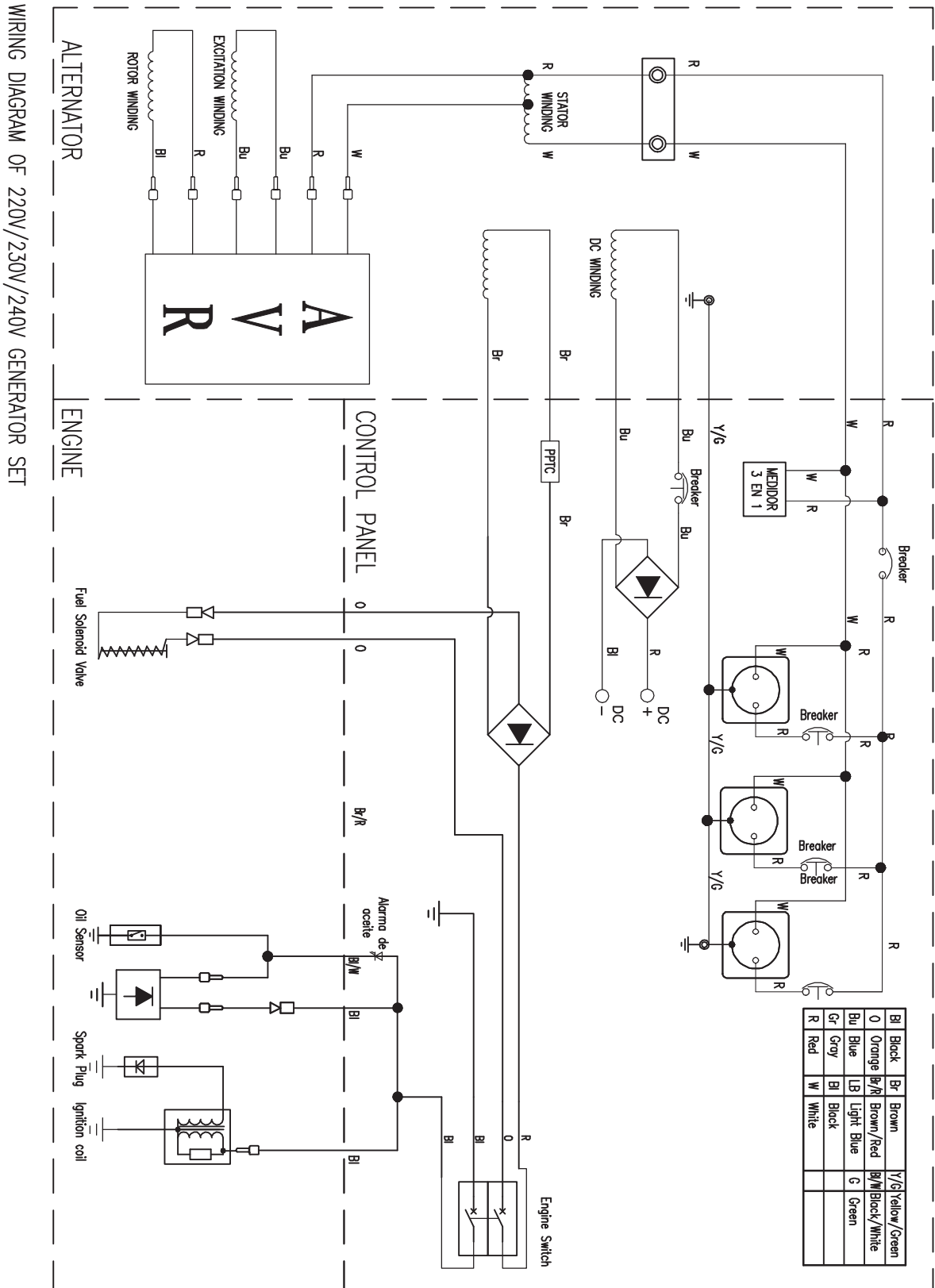

# ELECTRICAL SCHEMATIC DIAGRAM 5 - ELECTRIC START, THREE PHASE

WIRING DIAGRAM OF 220V/230V/240V/380V/400V GENERATOR SET

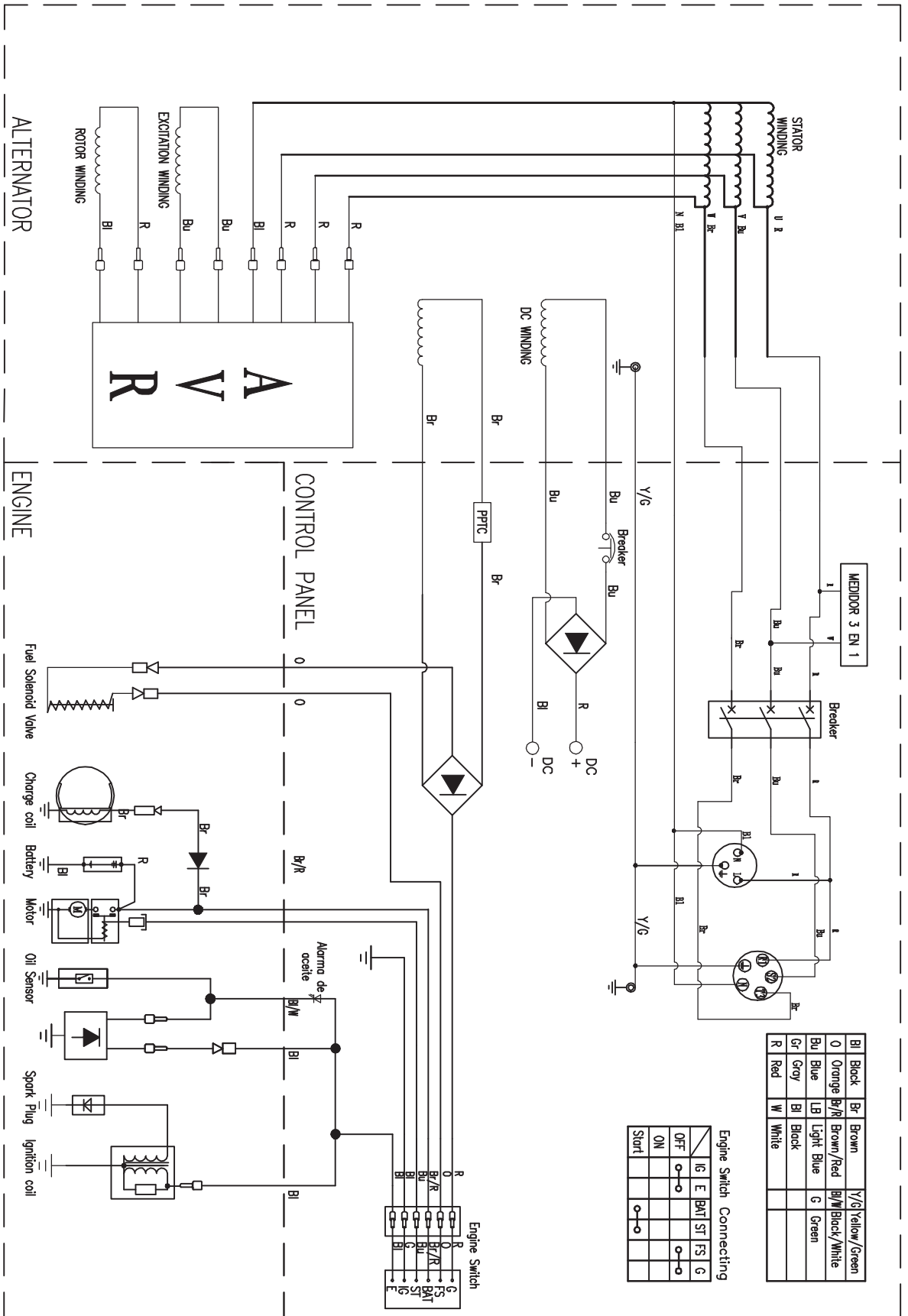

### ELECTRICAL SCHEMATIC DIAGRAM 6 - RECOIL START, THREE PHASE

WIRING DIAGRAM OF 220V/230V/240V/380V/400V GENERATOR SET

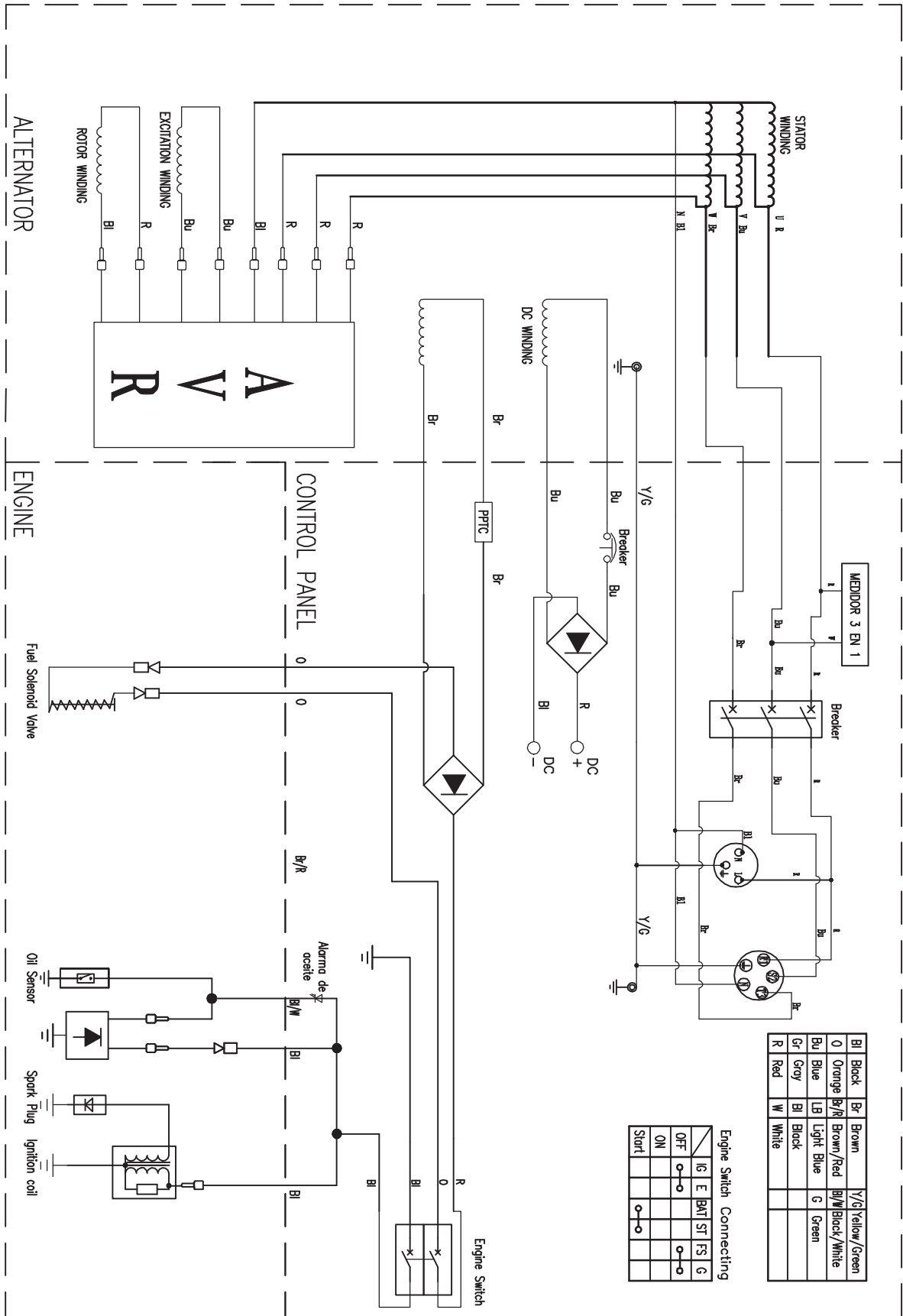

## DECLARATION OF CONFORMITY

Gasoline Engine Generator  
Model: GDA4650E, GDA5250E, GDA9250E

Brand:  **DAEWOO**

We GBR Corp. LTD, Room 1002, 10/F., David House, 8-20 Nanking Street, Jordan, Kowloon, Hong Kong, China, declare under our sole responsibility that this product is in conformity and accordance with the following standards and regulations.

The undersigned is responsible for the compilation of technical documentation.

Satisfies the requirement of the Council Directives:  
Conformity EC Council Directive 2006/42/EC  
Registration No: AM 50378991 0001  
Report No: 50081823 001

Signature and Stamp on undersigned responsible.

Date: June, 2021

A handwritten signature in blue ink is written over a circular blue stamp. The stamp contains the text "GBR" at the top and "GENERATION LTD" at the bottom.



## WARRANTY CARD

Product model	Date of sale
Serial number	Company
Username	Client's signature

The product is in good conditions and fully complete. Read and agree the terms of the warranty.

## GUARANTEE

The warranty period starts from the date of sale of the products and covers 2 years for all power products.

During the warranty period, free failures caused due to the use of poor-quality materials in the production and manufacturer workmanship admitted fault are removed. The guarantee comes into force only when warranty card and cutting coupons are properly filled. The product is accepted for repair in its pure form and full completeness.

## WARRANTY DOES NOT COVER

- Mechanical damage (cracks, chips, etc.) and damage caused by exposure to aggressive media, foreign objects inside the unit and air vents, as well as for damage occurred as a result of improper storage (corrosion of metal parts);
- Failures caused by overloading or product misuse, use of the product for other purposes. A sure sign of overload products is melting or discoloration of parts due to the high temperature, simultaneous failure of two or more nodes, teaser on the surfaces of the cylinder and the piston or destruction of piston rings. Also, the warranty does not cover failure of the automatic voltage regulator due to incorrect operation;
- Failure caused by clogging of the fuel and cooling systems;
- Wearing parts (carbon brushes, belts, rubber seals, oil seals, shock absorbers, springs, clutches, spark plugs, mufflers, nozzles, pulleys, guide rollers, cables, recoil starter, chucks, collets, removable batteries, filters and safety elements, grease, removable devices, equipment, knives, drills, etc.);
- Electrical cables with mechanical and thermal damage;
- Product opened or repaired by a non-authorized service center.
- Prevention, care products (cleaning, washing, lubrication, etc.), installation and configuration of the product;
- Natural wear products (production share);
- Failures caused by using the product for the needs related to business activities;
- If the warranty card is empty or missing seal (stamp) of the Seller;
- The absence of the holder's signature on the warranty card.

<b>DAEWOO</b>	<b>DAEWOO</b>	<b>DAEWOO</b>
_____ _____ _____ _____	Product _____ Model _____ Company _____ Date of sale _____	_____ _____ _____ _____



**DAEWOO**  
POWER PRODUCTS

[www.daewoopowerproducts.com](http://www.daewoopowerproducts.com)

Manufactured under license of Daewoo International Corporation, Korea